

DESIGNED TO PERFORM.

WO VERPACKUNG ZUM STATEMENT WIRD.

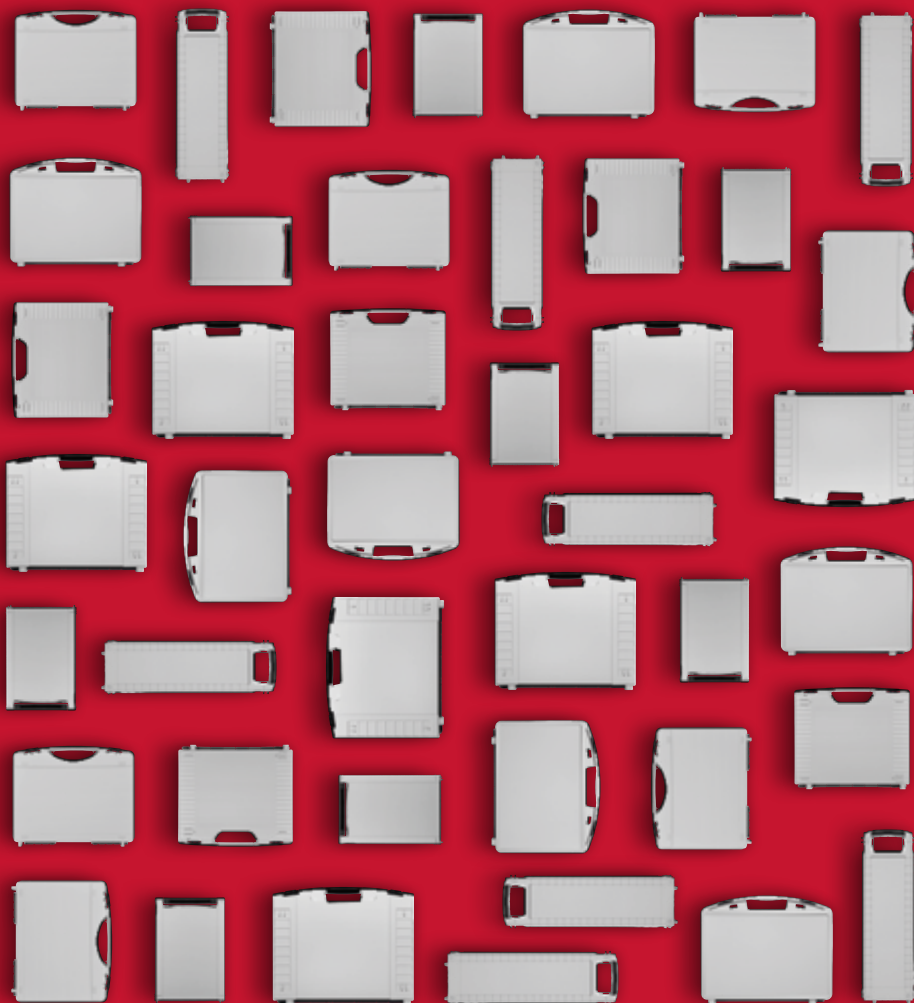

PART OF PERFECTION

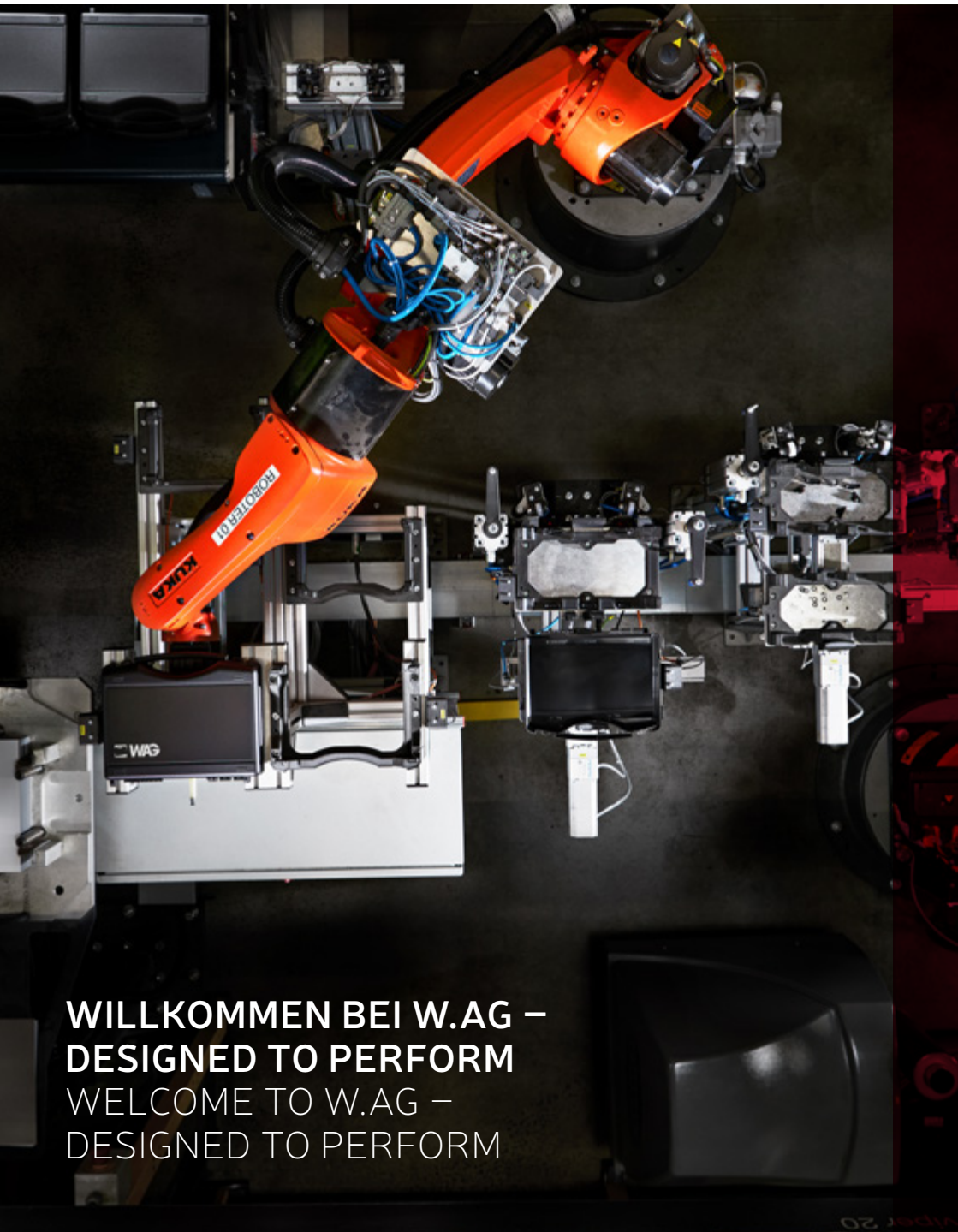

**WILLKOMMEN BEI W.AG –
DESIGNED TO PERFORM**
WELCOME TO W.AG –
DESIGNED TO PERFORM

Wir gestalten nachhaltige, perfekte Kofferlösungen We design sustainable, perfect case solutions

Seit über 30 Jahren steht W.AG Funktion + Design für kompromisslose Qualität, visionäres Design und wegweisende Kofferlösungen „Made in Germany“. Mit einer außergewöhnlich hohen Fertigungstiefe und mehr als 100 Koffergrößen in sechs Baureihen bieten wir Ihnen nahezu grenzenlose Möglichkeiten zur Gestaltung und Individualisierung – exakt abgestimmt auf Ihre Anforderungen.

Ganz im Sinne unseres Leitgedankens „Alles aus einer Hand“ begleiten wir Sie von der ersten Idee bis zum fertigen Serienprodukt. Unsere Kunden profitieren nicht nur von jahrzehntelanger Erfahrung, sondern auch von einem einzigartigen Angebot: Ihr eigener Koffer, entwickelt mit dem gesamten Know-how unserer hauseigenen Werkzeugkonstruktion und -fertigung – 100 % CI-konform, 100 % auf Ihr Produkt zugeschnitten.

Tag für Tag stellen wir uns den Herausforderungen des Marktes und entwickeln Lösungen, die Maßstäbe setzen. Denn wir glauben: Ihr Produkt verdient mehr als nur Schutz – es verdient Präsenz. W.AG Kofferlösungen machen Ihr Produkt zum Statement.

Ihr W.AG Team
DESIGNED TO PERFORM

For over 30 years, W.AG Funktion + Design has stood for uncompromising quality, visionary design, and pioneering case solutions "Made in Germany." With an exceptional breadth of in-house manufacturing capabilities and more than 100 case sizes across six product lines, we offer you almost limitless possibilities for customising and designing your case – tailored precisely to your requirements.

In keeping with our guiding principle of 'Everything from a single source', we support you from the initial idea to the finished series product. Our customers benefit not only from our decades of experience but also from a unique offering: a custom case, developed using the full know-how of our in-house tool design and production teams – 100% on-brand, 100% tailored to your product.

Every day, we rise to the challenges of the market and create solutions that set new standards. Because we believe that your product deserves more than just protection – it deserves presence. W.AG case solutions turn your product into a statement.

Your W.AG Team
DESIGNED TO PERFORM



Prolog Prologue

- 6–7 Wertschöpfung Added value
 - 8–9 Nachhaltiger Werkstoffeinsatz Sustainable materials
 - 10–11 Individualisierung Customisation
 - 13 Inhaltsverzeichnis Contents
-

Koffer Cases

- 14–23 TEKNO
- 24–33 TWIST
- 34–43 JAZZ
- 44–53 HEAVY
- 54–63 BEAT
- 64–73 SWING

Inlays Inlays

- 74–79 Schaumstoffarten und -farben Foam styles and colours
- 80 Taschenlösungen Pocket solutions
- 81 Zwischenplatten Dividers

Gestaltung Design

- 82–83 Markenbotschaften Brand messages
- 84–85 IML (In-Mould-Labeling) IML (in-mould labelling)
- 86–87 Digimarc, der unsichtbare Barcode Digimarc, the invisible barcode
- 88 Digitaler Direktdruck Digital direct printing
- 89 Sieb- und Tampondruck Screen and pad printing

Zusammenfassung Summary

- 90–91 Baureihen und Features Ranges and features



**WERTSCHÖPFUNG – MEHRWERT
IST KUNDENNUTZEN**
VALUE CREATION – ADDING VALUE
TO BENEFIT CUSTOMERS

Kofferlösungen komplett aus einer Hand – Made in Germany
Case solutions from a single source – Made in Germany

Innovatives Produktportfolio und einzigartiges Leistungsspektrum

- Höchste Ansprüche an Funktion und Design
- Nahezu 100 Spritzgusskoffertypen in sechs Baureihen
- Von der Entwicklung über Formenbau bis hin zur Produktion und zum Direktvertrieb bündelt W.AG das gesamte Koffer-Know-how am Produktionsstandort Geisa/Rhön

Individualisierung und Umsetzung der Kundenwünsche

- Individuelle und fachlich umfassende Beratung durch eigenen Außendienst und erfahrenes Innendienstteam
- Kundenbezogene Farbgestaltung und Produktdekoration durch moderne und flexible Kofferproduktion
- Eigene Gestaltung und Produktion der individuellen Kofferinlays

Umweltschutz und Nachhaltigkeit

- Ressourcenschonende Materialwahl bereits in der Entwicklungsphase
- Produktion langlebiger, wiederverwendbarer und vielseitig nachrüstbarer Produkte
- Fertigung von Koffern mit günstiger Energiebilanz

Innovative product portfolio and unique range

- Top standards of function and design
- Almost 100 types of injection-moulded cases across 6 different ranges
- From development and mould-making all the way to production and direct distribution, W.AG pools together its entire case know-how at its production site in Geisa/Rhön

Individualisation and implementation of customer requests

- Bespoke, comprehensive technical advice provided by our own field-sales staff and experienced office-based team
- Customer-specific colour schemes and product branding thanks to modern and flexible methods of case production
- In-house design and production of custom case inlays

Sustainability and protection of the environment

- Resource-efficient selection of materials right from the development stage
- Production of durable, reusable products that can be retrofitted in multiple ways
- Case manufacturing methods with a good energy balance



Drei Wege für nachhaltigen Werkstoffeinsatz

Three lines for sustainable use of materials

PURELINE

Der Klassiker der Kreislaufwirtschaft!

Die PURELINE steht für den bewährten Materialeinsatz von sortenreinem Polypropylen (PP). Produkte der PURELINE können zu 100 % recycelt werden.

A recycling classic

PURELINE stands for the tried and tested use of pure polypropylene (PP). PURELINE products can be 100% recycled.



Langlebig
Durable



Recyclbar
Recyclable



Individualisierbar
Customisable



Nach aktuellem Stand der Technik
According to the state of the art



Technologisch ausgereift
Technologically mature

ORGANICLINE

Die ressourcenschonende Innovation!

Die ORGANICLINE ist die konsequente Weiterentwicklung nachhaltiger Verpackungen – mit bis zu 70 % nachwachsenden Rohstoffen, recycelbar und mit exzellenter Ökobilanz.

A resource-efficient innovation

ORGANICLINE is the logical next step in sustainable cases – made using up to 70% renewable raw materials, recyclable and with an excellent eco-balance.



Langlebig
Durable



Recyclbar
Recyclable



Individualisierbar
Customisable



Ressourcenschonendes Material
Resource-saving material



Imageträger im B2B-Bereich
Image carrier in the B2B sector

CIRCLELINE

Materialien, die Zeichen setzen!

CIRCLELINE nutzt Rezyklat mit Charakter: sichtbare Nachhaltigkeit, starke CO₂-Einsparung und Qualität, die mit Neuware mithält – made for tomorrow.

Materials that set new standards

CIRCLELINE utilises recycled materials with panache: visibly sustainable, significantly lower carbon footprint and quality that rivals new materials – made for tomorrow.



Langlebig
Durable



Recyclbar
Recyclable



Individualisierbar
Customisable



CO₂-reduzierend
CO₂-reducing



Kreislauffähig
Circular ready

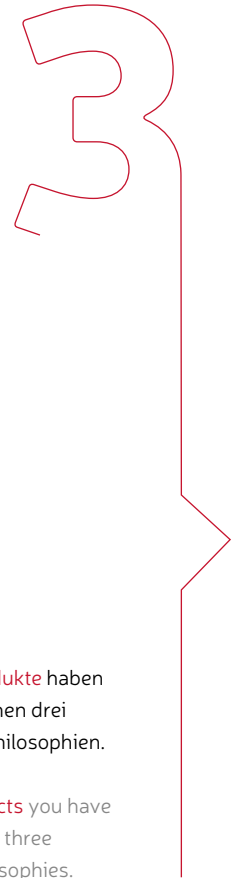

Für alle W.AG-Produkte haben Sie die Wahl zwischen drei Werkstoffen und Philosophien.

For all W.AG products you have the choice between three materials and philosophies.

Drei Schritte zu Ihrer individuellen Kofferlösung
Three steps to creating your custom case

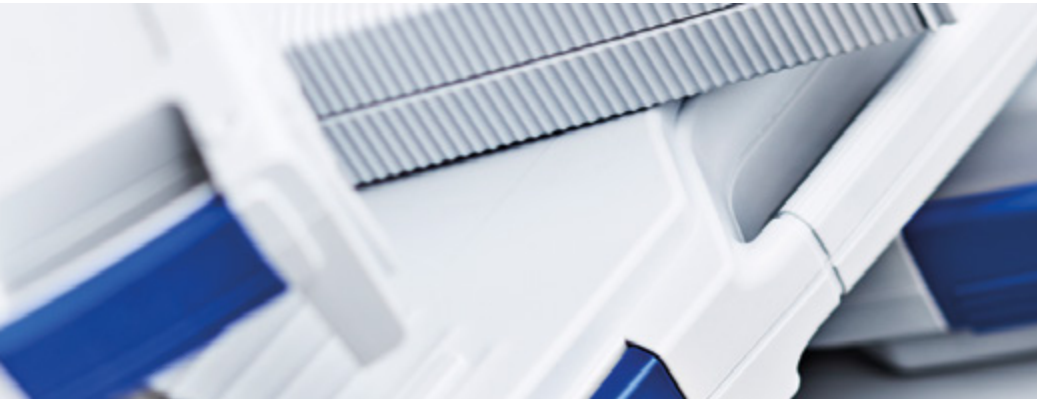

1

KOFFERMODELLE CASE MODEL

Wählen Sie aus unseren sechs Kofferserien das Modell, welches perfekt zu Ihrem Produkt und Ihrer Marke passt. Mit der idealen Größe und Form schaffen Sie die Basis für Ihre individuelle Lösung. Choose from our six case ranges the model that perfectly suits your product and brand. Using the ideal size and shape, create the basis for your custom solution.



2

INLAY INLAY

Wir fertigen für Sie ein individuelles Inlay, das Ihr Produkt sicher verpackt und stilvoll präsentiert. Ob Schaumstoff oder Tiefziehinlay – perfekt auf Ihre Anforderungen abgestimmt. We make a custom inlay for you that securely holds your product and displays it in style. Be it foam or thermoformed – always perfectly tailored to your requirements.



3

GESTALTUNG BRANDING

Machen Sie Ihren Koffer unverwechselbar: Wählen Sie aus verschiedenen Druckverfahren wie In-Mould-Labeling, Siebdruck oder Digitaldruck und schaffen Sie einen einzigartigen Markenbotschafter. Make your case distinctive: choose from various printing methods such as in-mould labelling, screen printing or digital printing and create a unique brand ambassador.

DESIGN, DAS SCHÜTZT –
QUALITÄT, DIE BLEIBT
DESIGN THAT PROTECTS –
QUALITY THAT LASTS

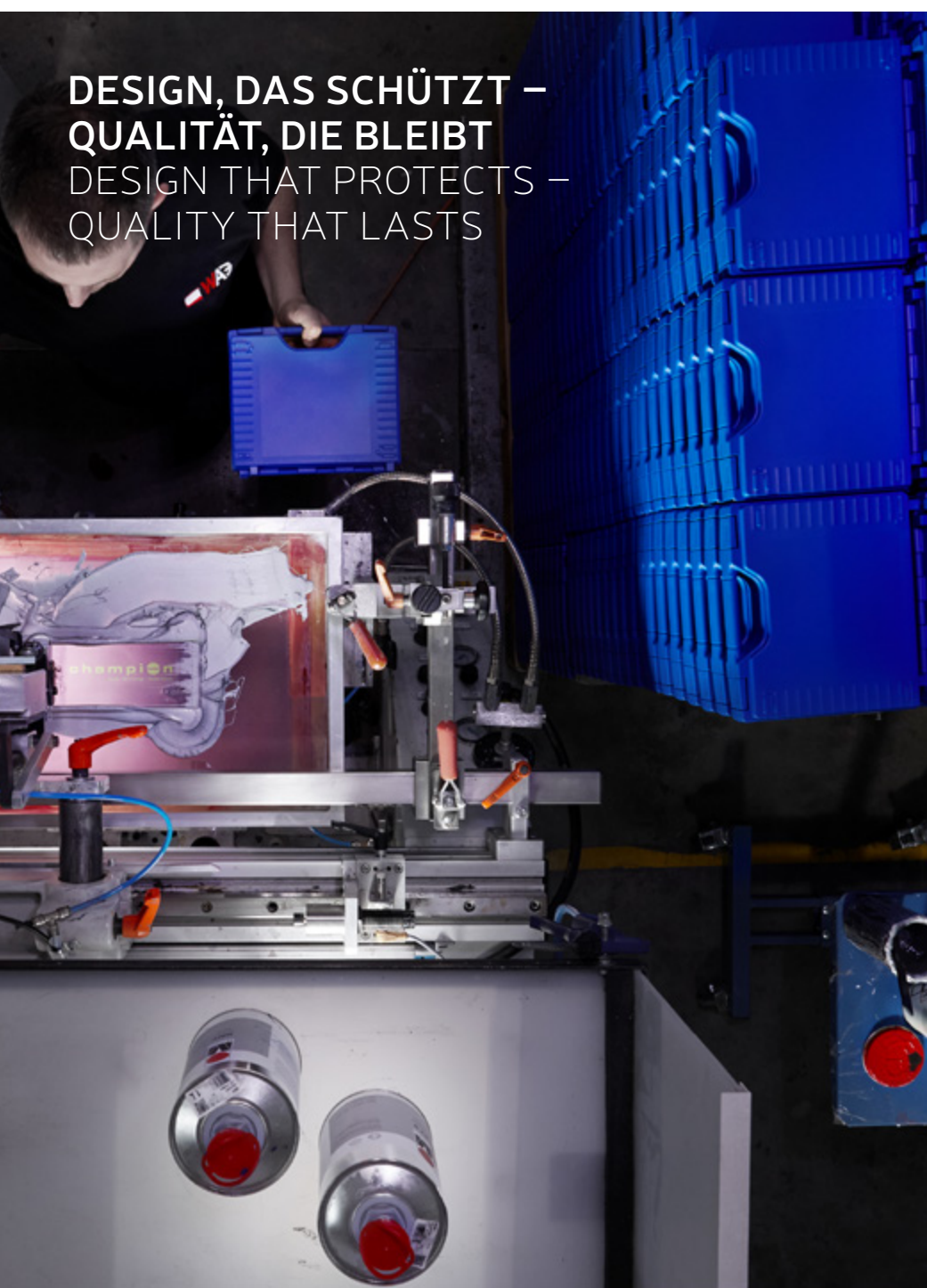

TEKNO

14



TWIST

24



JAZZ

34



HEAVY

44



BEAT

54



SWING

64



TEKNO
**DESIGN MIT ÜBERRAGENDER
 FUNKTION**
 DESIGN WITH OUTSTANDING
 FUNCTION



TEKNO

Koffergrößen / case sizes: 19

CIRCLELINE **ORGANICLINE** **PURELINE**

Made in Germany

Der Designkoffer mit innovativer Funktionalität
 A designer case with innovative functionality

TEKNO, das beliebteste Modell unserer Kofferreihen, überzeugt mit zahlreichen Details. Vom ergonomischen Griff, über formschöne, feste Verschlüsse, bis hin zu standfesten und robusten Füßen: Der TEKNO bietet alle Vorteile einer modernen und funktionalen Produktverpackung. Durch die große Farbauswahl und die vielen Dekorationsmöglichkeiten lassen sich ganze Produktfamilien realisieren. Wählen Sie Ihre favorisierte Koffergröße aus 19 Modellgrößen.

TEKNO, the most popular model across our entire case portfolio, impresses users with its numerous details. From the ergonomic handle and perfectly designed, solid clasps, to stable and robust feet, the TEKNO offers all the advantages of a modern and functional product case. The wide range of colours and the numerous branding options enable us to create entire product families. Choose your favourite size from the 15 case sizes available.



TEKNO

Farben Colours:

Silbergrau 004 Silver grey 004

Dunkelblau 003 Dark blue 003

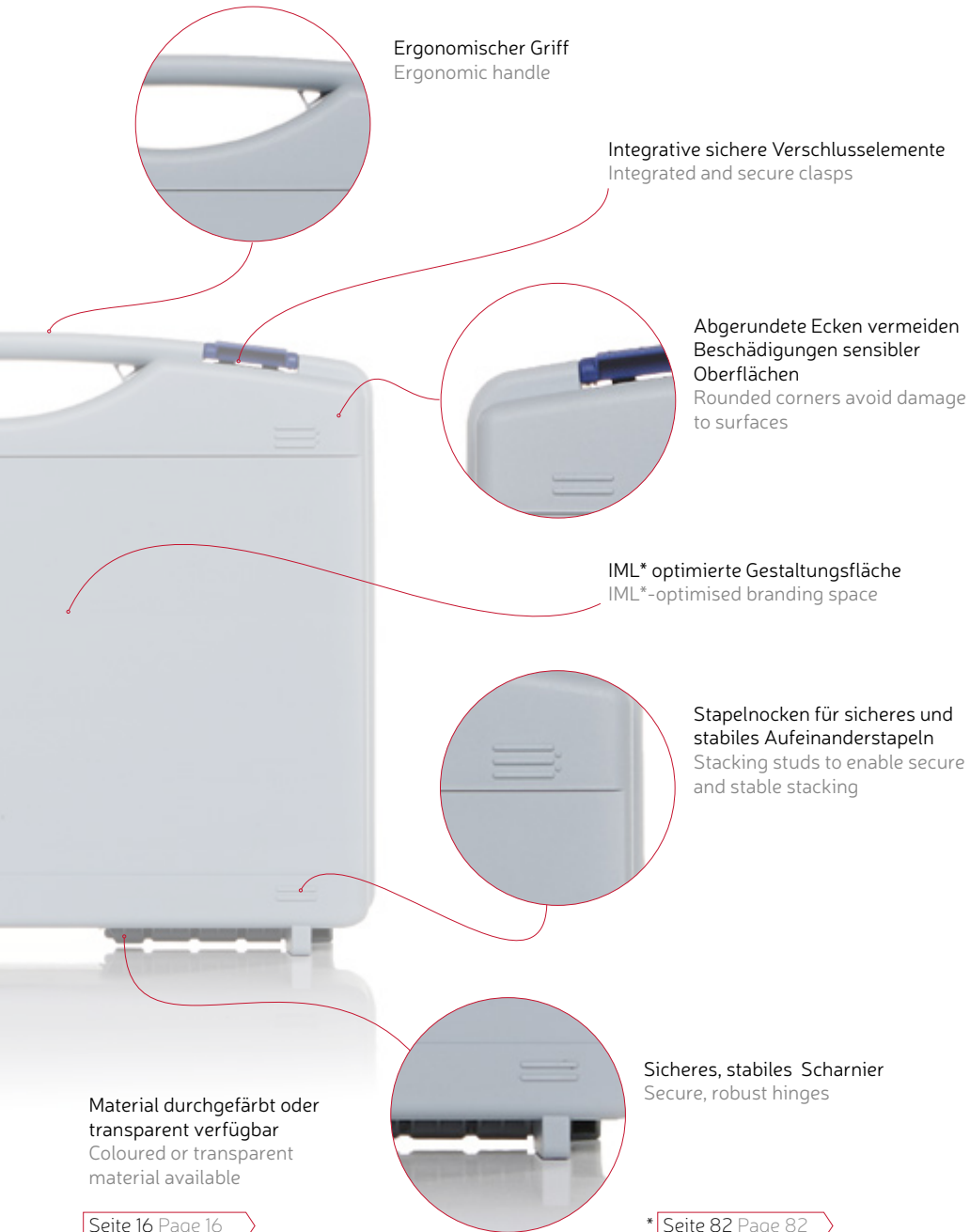

Ergonomischer Griff
Ergonomic handle

Integrative sichere Verschlüsselemente
Integrated and secure clasps

Abgerundete Ecken vermeiden
Beschädigungen sensibler
Oberflächen
Rounded corners avoid damage
to surfaces

IML* optimierte Gestaltungsfläche
IML*-optimised branding space

Stapelnocken für sicheres und
stabiles Aufeinanderstapeln
Stacking studs to enable secure
and stable stacking

Sicheres, stabiles Scharnier
Secure, robust hinges

Material durchgefärbt oder
transparent verfügbar
Coloured or transparent
material available

Seite 16 Page 16

* Seite 82 Page 82

Der Designkoffer mit innovativer Funktionalität

A designer case with innovative functionality



TEKNO sowie die Verschlüsse können durch Farbgebung und Bedruckung auf Ihr individuelles CI abgestimmt werden. TEKNO case and clasps can both be matched through printing and colour scheme to your individual CI.

Transparenter Kunststoff eröffnet beeindruckende Gestaltungsmöglichkeiten. Transparent plastic opens up impressive branding possibilities.



Optimale Raumnutzung und perfekte Produktpräsentation. Maximum utilisation of space and perfect product presentation.

Farben Colours

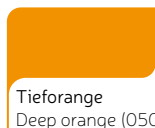
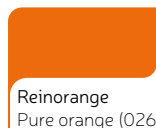
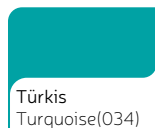
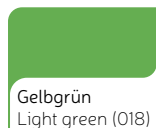
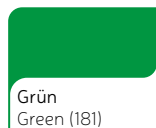
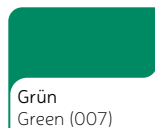
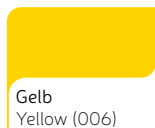
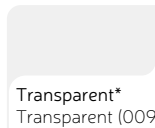
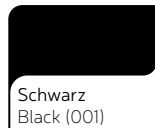

* Für ausgewählte Größen For selected sizes

Selbstverständlich realisieren wir für Sie auf Ihren Wunsch Ihre individuelle Sonderfarbe.
Of course, we can produce your own individual special colour on request.

Maße und Spezifikationen

Weitere Informationen und Details zur Kofferserie TEKNO befinden sich auf den Folgeseiten.

Seiten 18–21

Dimensions and specifications

More information and details about the TEKNO case range can be found on the following pages.

Pages 18–21

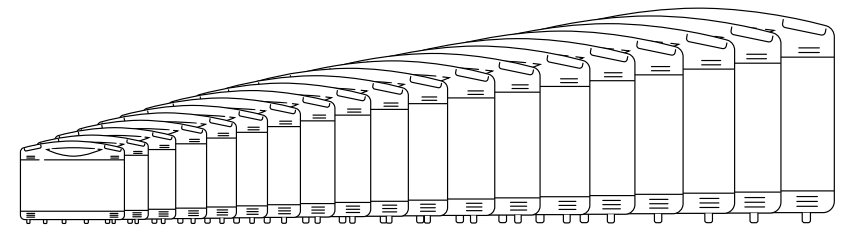

TEKNO
19 Koffergrößen
Innenvolumen: Von 1,28 ltr bis 16,08 ltr

TEKNO
19 case sizes
Internal volume: Up 1,28 ltr to 16,08 ltr

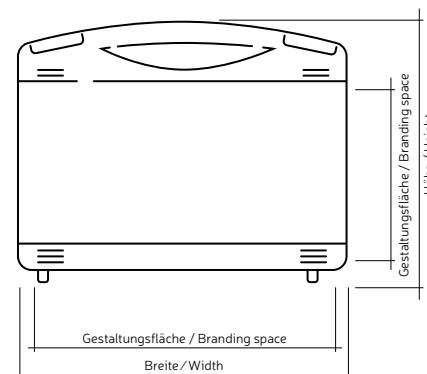

TEKNO
Minimale Außenmaße:
235 x 185 x 48 mm
Maximale Außenmaße:
450 x 360 x 140 mm

TEKNO
Min. outer dimensions:
235 x 185 x 48 mm
Max. outer dimensions:
450 x 360 x 140 mm

Maße Dimensions Artikel Model	VE ¹ PU ¹	PAL ² PAL ²	Außenmaße (BxHxT/mm) External (WxHxD/mm)	Innenmaße (BxHxT/mm) ³ Internal (WxHxD/mm) ³	IML - Labelmaß (BxH/mm) ⁴ IML label size (WxH/mm) ⁴	Siebdruck (BxH/mm) ⁵ Screen printing (WxH/mm) ⁵	Dig. Direktdruck (BxH/mm) ⁵ Dig. direct printing (WxH/mm) ⁵
TEKNO 2002	24	768	234 x 185 x 48	227 x 138 x 41	222 x 104	189 x 74	225 x 110
TEKNO 2003S	16	640	255 x 210 x 48	243 x 159 x 42	236 x 122	200 x 92	237 x 128
TEKNO 2003M	12	480	255 x 210 x 60,5 (24/36,5)	243 x 159 x 54 (21/33)	236 x 122	200 x 92	237 x 128
TEKNO 2003	10	400	255 x 210 x 73	243 x 159 x 66	236 x 122	200 x 92	237 x 128
TEKNO 2004	6	288	274 x 228 x 84	261 x 171 x 76	248 x 130	214 x 100	251 x 136
TEKNO 2004S	10	480	274 x 228 x 50	260 x 171 x 41	248 x 130	214 x 100	251 x 136
TEKNO 2004M	7	336	274x 228x 67 (25/42)	260x 171 x 58,5 (20,5/38)	248 x 130	214 x 100	251 x 136
TEKNO 2007S	9	288	340 x 277 x 58	324 x 221 x 50	328 x 185	284 x 144	314 x 179
TEKNO 2007M	7	224	340 x 277 x 71 (29/42)	324 x 221 x 63 (25/38)	OT: 2007S T: 2007C	284 x 144	314 x 179
TEKNO 2007	6	192	340 x 277 x 84	324 x 221 x 76	314 x 172	284 x 144	314 x 179
TEKNO 2008S	8	128	340 x 277 x 111 (29/82)	320 x 216 x 104 (25/79)	OT: 2007S UT: 2009C	284 x 144	314 x 179
TEKNO 2008	4	128	340 x 277 x 124 (42/82)	320 x 216 x 117 (38,5/78,5)	OT: 2007C UT: 2009C	284 x 144	314 x 179
TEKNO 2009	3	96	340 x 277 x 164	320 x 216 x 157	322 x 185	284 x 144	314 x 179
TEKNO 2011	5	120	393 x 295 x 108	379 x 234 x 100	364 x 174	325 x 143	365 x 181
TEKNO 2011M	5	120	393 x 295 x 95,5 (41,5/54)	379 x 234 x 87 (37/50)	364 x 174	325 x 143	365 x 181
TEKNO 2011S	6	144	393x 295 x 83	379 x 234 x 74	364 x 174	325 x 143	365 x 181
TEKNO 2017	5	80	448 x 362 x 108	433 x 288 x 99	414 x 237	377 x 208	414 x 244
TEKNO 2018	5	80	448 x 362 x 123 (54/69)	433 x 288 x 114 (49,5/64,5)	414 x 237	377 x 208	414 x 244
TEKNO 2019	4	64	448 x 362 x 138	433 x 288 x 129	414 x 237	377 x 208	414 x 244

¹⁾ Verpackungseinheit
je Karton
Packing unit per carton

²⁾ Verpackungseinheit
je Palette
Packing unit per pallet

³⁾ Untermaß / Bodenplatte
Inner case bottom

⁴⁾ Zzgl. 3 mm umlaufenden Rand
Plus 3 mm all-round border

⁵⁾ Maximal bedruckbare Fläche
Maximum printable area

OT = Oberteil Top part
UT = Unterteil Bottom part

FEATURES BAUREIHE / MODEL	T2002	T2003S	T2003M	T2003	T2004	T2004S	T2004M		T2007S	T2007M	T2007	T2008S	T2008	T2009	T2011	T2011M	T2011S	T2017	T2018	T2019
Farben Colours	•	•	•	•	•	•			•	•	•	•	•	•	•	•	•			
Transparent Transparent	•	•	•	•	•	•			•	•	•	•	•	•	•	•	•			
Sonderfarben Custom colours	•	•	•	•	•	•			•	•	•	•	•	•	•	•	•			
Siebdruck Screen printing	•	•	•	•	•	•			•	•	•	•	•	•	•	•	•			
Tampondruck Pad printing	•	•	•	•	•	•			•	•	•	•	•	•	•	•	•			
Dig. Direktdruck Dig. direct printing	•	•	•	•	•	•			•	•	•	•	•	•	•	•	•			
In-Mould-Labeling In-mould Labelling	•	•	•	•	•	•			•	•	•	•	•	•	•	•	•			
Digimarc	•	•	•	•	•	•			•	•	•	•	•	•	•	•	•			
Schaumstoffinlays Foam inlays	•	•	•	•	•	•			•	•	•	•	•	•	•	•	•			
Tiefzieheinlagen Thermoformed inlays	•	•	•	•	•	•			•	•	•	•	•	•	•	•	•			
Taschenlösungen Pocket solutions		•	•	•	•	•			•	•	•	•	•	•	•	•	•			
Zwischenplatte Divider																				
Trolley Trolley																				
Doppelwandiger Sandwichrahmen Double-walled sandwich frame																				
Softtouch Griff Soft-touch handle																				
Tragegurt Shoulder strap																				
Deckelaufsteller Lid stay																				
Geprägtes Logo im Verschluss Embossed logo on the clasp																				
Kofferschloss Key lock																				

TWIST
**DER ALLESKÖNNER
 MIT DEM GEWISSEN DREH**
 THE ALL-ROUNDER WITH
 A CERTAIN TWIST



TWIST

Koffergrößen / case sizes: 21

CIRCLELINE **ORGANICLINE** **PURELINE**

Made in Germany

Der Alleskönner im puristischen Design

The all-rounder in purist design

TWIST überzeugt mit cooler Eleganz und minimalistischer Form. Damit stellt der TWIST eine attraktive Verpackungslösung für eine Vielzahl an Branchen mit breitem Anwendungsspektrum dar. Mit seiner besonders großdimensionierten Gestaltungsfäche sind vollflächige Motive einfach umsetzbar. Der Innenraum wurde für eine maximale Ausnutzung optimiert. Wählen Sie Ihren individuellen TWIST aus 21 Koffergrößen.

The TWIST has a winning mix of cool elegance and minimalist form, making it an attractive case for a wide range of industries with a broad array of applications. This model's particularly large branding space makes it easy to use motifs covering the entire area. The interior has been optimised for maximum utilisation. Choose your individual TWIST from the 21 sizes on offer.



TWIST

Farben Colours:

Silbergrau 004 Silver grey 004

Dunkelblau 008 Dark blue 008

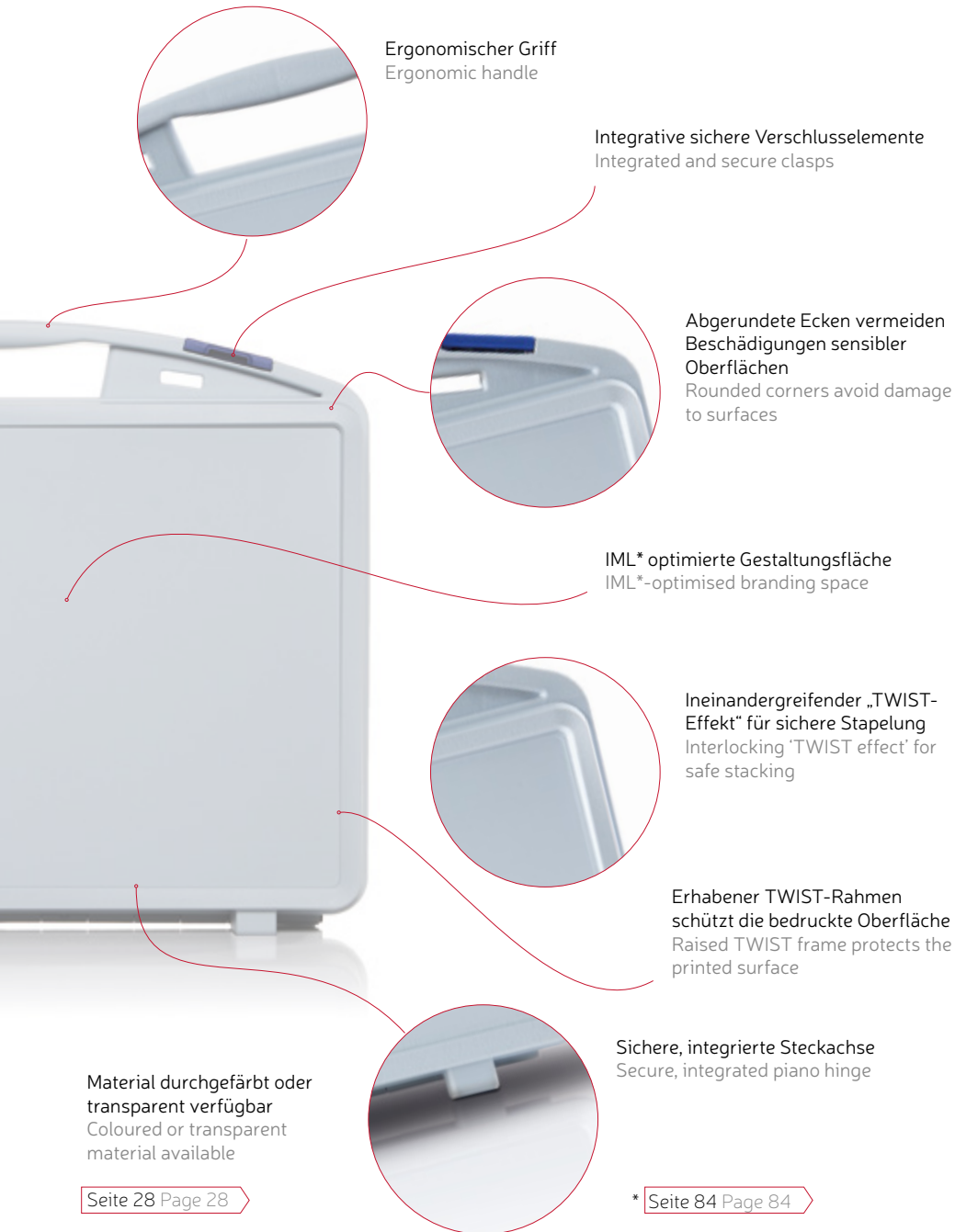

Der Alleskönner im puristischen Design
The all-rounder in purist design



Farben Colours

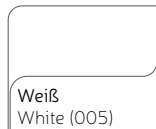
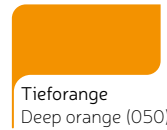
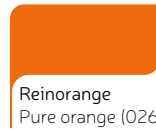
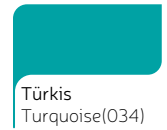
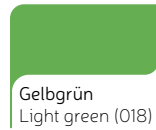
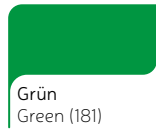
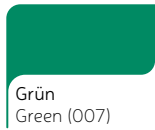
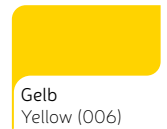
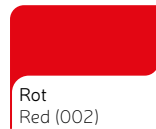
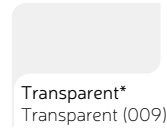
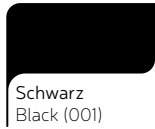

* Für ausgewählte Größen For selected sizes

Selbstverständlich realisieren wir für Sie auf Ihren Wunsch Ihre individuelle Sonderfarbe.
Of course, we can produce your own individual special colour on request.

Maße und Spezifikationen

Weitere Informationen und Details zur Kofferserie TWIST befinden sich auf den Folgeseiten.

Seiten 30–33

Dimensions and specifications

More information and details about the TWIST case range can be found on the following pages.

Pages 30–33

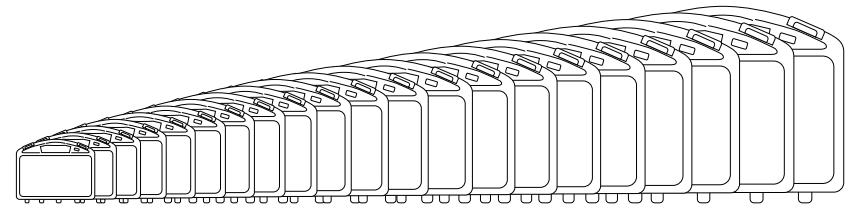

TWIST

21 Koffergrößen

Innenvolumen: Von 0,125 ltr bis 46,74 ltr

TWIST

21 case sizes

Internal volume: Up 0,125 ltr to 46,74 ltr

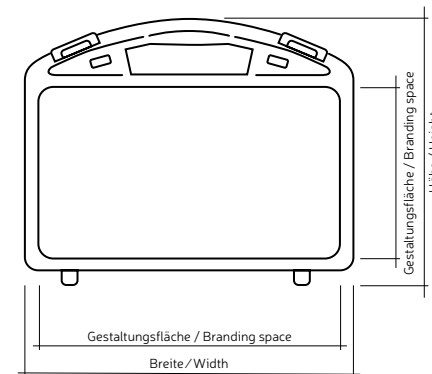

TWIST

Minimale Außenmaße:

238 x 198 x 54 mm

Maximale Außenmaße:

588 x 488 x 214 mm

TWIST

Min. outer dimensions:

238 x 198 x 54 mm

Max. outer dimensions:

588 x 488 x 214 mm

Maße / Dimensions Artikel / Model	VE ¹ PU ¹	PAL ² PAL ²	Außenmaße (BxHxT/mm) External (WxHxD/mm)	Innenmaße (BxHxT/mm) ³ Internal (WxHxD/mm) ³	IML - Labelmaß (BxH/mm) ⁴ IML label size (WxH/mm) ⁴	Siebdruck (BxH/mm) ⁵ Screen printing (WxH/mm) ⁵	Dig. Direktdruck (BxH/mm) ⁵ Dig. direct printing (WxH/mm) ⁵
TWIST 9222	7	567	239 x 199 x 54	223 x 140 x 41	210 x 126	150 x 86	-
TWIST 9224	5	405	239 x 199 x 74 (27/47)	223 x 140 x 61 (20,5/40,5)	210 x 126	150 x 86	-
TWIST 9226	4	324	239 x 199 x 94	223 x 140 x 81	210 x 126	150 x 86	-
TWIST 9272	7	294	290 x 254 x 65	272 x 189 x 51	256 x 172	196 x 128	-
TWIST 9274	5	210	290 x 254 x 90 (32,5/57,5)	272 x 189 x 76 (25,5/50,5)	256 x 172	196 x 128	-
TWIST 9276	4	168	290 x 254 x 115	272 x 189 x 101	256 x 172	196 x 128	-
TWIST 9322	7	168	340 x 286 x 75	321 x 215 x 61	303 x 195	240 x 145	-
TWIST 9324	5	120	340 x 286 x 105 (37,5/67,5)	321 x 215 x 91 (30,5/60,5)	303 x 195	240 x 145	-
TWIST 9326	4	96	340 x 286 x 135	321 x 215 x 121	303 x 195	240 x 145	-
TWIST 9372	5	120	391 x 304 x 105	370 x 231 x 91	343 x 199	283 x 156	-
TWIST 9374	4	96	391 x 304 x 135 (52,5/82,5)	370 x 231 x 121 (45,5/75,5)	342 x 198	283 x 156	-
TWIST 9376	3	72	391 x 304 x 165	370 x 231 x 151	342 x 198	283 x 156	-
TWIST 9470	3	84	494 x 402 x 66	470 x 320 x 50	441 x 286	382 x 239	-
TWIST 9471	2	56	494 x 402 x 91 (33/58)	470 x 320 x 75 (25/50)	441 x 286	382 x 239	-
TWIST 9472	3	60	494 x 402 x 116	470 x 320 x 100	441 x 286	382 x 239	-
TWIST 9473	2	48	494 x 402 x 132 (33/99)	470 x 320 x 116 (25/91)	441 x 286	382 x 239	-
TWIST 9474	2	40	494 x 402 x 157 (58/99)	470 x 320 x 141 (50/91)	441 x 286	382 x 239	-
TWIST 9476	1	28	494 x 402 x 198	470 x 320 x 182	441 x 286	382 x 239	-
TWIST 9572	1	40	598 x 497 x 138	570 x 420 x 120	531 x 370	489 x 333	-
TWIST 9574	1	32	598 x 497 x 178 (69/109)	570 x 420 x 160 (60/100)	531 x 370	489 x 333	-
TWIST 9576	1	21	598 x 497 x 218	570 x 420 x 200	531 x 370	489 x 333	-

¹⁾ Verpackungseinheit
je Karton
Packing unit per carton

²⁾ Verpackungseinheit
je Palette
Packing unit per pallet

³⁾ Untermaß / Bodenplatte
Inner case bottom

⁴⁾ Zzgl. 3 mm umlaufenden Rand
Plus 3 mm all-round border

⁵⁾ Maximal bedruckbare Fläche
Maximum printable area

OT = Oberteil Top part
UT = Unterteil Bottom part

TWIST Artikelmatrix

TWIST Model matrix

TWIST Artikelmatrix

TWIST Model matrix

FEATURES BAUREIHE / RANGE	T9222	T9224	T9226	T9272	T9274	T9276	T9322	T9324	T9326	T9372	T9374	T9376	T9470	T9471	T9472	T9473	T9474	T9476	T9572	T9574	T9576
Farben Colours	•	•	•	•	•	•	•	•	•	•	•	•	•	•	•	•	•	•	•	•	•
Transparent Transparent	•	•	•	•	•	•	•	•	•	•	•	•	•	•	•	•	•	•	•	•	•
Sonderfarben Custom colours	•	•	•	•	•	•	•	•	•	•	•	•	•	•	•	•	•	•	•	•	•
Siebdruck Screen printing	•	•	•	•	•	•	•	•	•	•	•	•	•	•	•	•	•	•	•	•	•
Tampondruck Pad printing	•	•	•	•	•	•	•	•	•	•	•	•	•	•	•	•	•	•	•	•	•
Dig. Direktdruck Dig. direct printing																					
In-Mould-Labeling In-mould labelling	•	•	•	•	•	•	•	•	•	•	•	•	•	•	•	•	•	•	•	•	•
Digimarc	•	•	•	•	•	•	•	•	•	•	•	•	•	•	•	•	•	•	•	•	•
Schaumstoffinlays Foam inlays	•	•	•	•	•	•	•	•	•	•	•	•	•	•	•	•	•	•	•	•	•
Tiefzieheinlagen Thermoformed inlays	•	•	•	•	•	•	•	•	•	•	•	•	•	•	•	•	•	•	•	•	•
Taschenlösungen Pocket solutions				•	•	•	•	•	•	•	•	•	•	•	•	•	•	•	•	•	•
Zwischenplatte Divider				•	•	•	•	•	•	•	•	•	•	•	•	•	•	•	•	•	•
Trolley Trolley																					
Doppelwandiger Sandwichrahmen Double-walled sandwich frame																			•	•	•
Softtouch Griff Soft-touch handle																					
Tragegurt Shoulder strap				•	•	•	•	•	•	•	•	•	•	•	•	•	•	•	•	•	•
Deckelaufsteller Lid stay				•	•	•	•	•	•	•	•	•	•	•	•	•	•	•	•	•	•
Geprägtes Logo im Verschluss Embossed logo on the clasp				•	•	•	•	•	•	•	•	•	•	•	•	•	•	•	•	•	•
Kofferschloss Key lock																					

JAZZ
**TECHNISCHER LOOK
 FÜR HÖCHSTE ANSPRÜCHE**
 TECHNICAL LOOK
 FOR THE HIGHEST OF DEMANDS



JAZZ

Koffergrößen / case sizes: 15

CIRCLELINE **ORGANICLINE** **PURELINE**

Made in Germany

Robust in der Anmutung und beliebt im Design
 Robust in appearance and popular in design

JAZZ ist die Kofferlösung im unverkennbar technischen Design. In seinem breiten Anwendungsspektrum zeigt der JAZZ seine Stärke. Besonders beliebt für den sicheren Transport von technischen Geräten, macht der JAZZ auch als Promotionskoffer eine gute Figur. Individuelle Innen- und Außengestaltung machen den Alleskönner zu einer attraktiven Produktverpackung. Wählen Sie Ihren individuellen JAZZ aus 15 Koffergrößen.

JAZZ is a case with an unmistakable technical design. It shows its strength through its wide range of applications. Especially popular for safely carrying technical equipment, the JAZZ cuts a fine figure too as a promotional case. Its individual interior and exterior design make this all-rounder an attractive case for all kinds of products. Choose your individual JAZZ case from the 15 sizes available.



JAZZ

Farben Colours:

Silbergrau 004 Silver grey 004

Dunkelblau 008 Dark blue 008

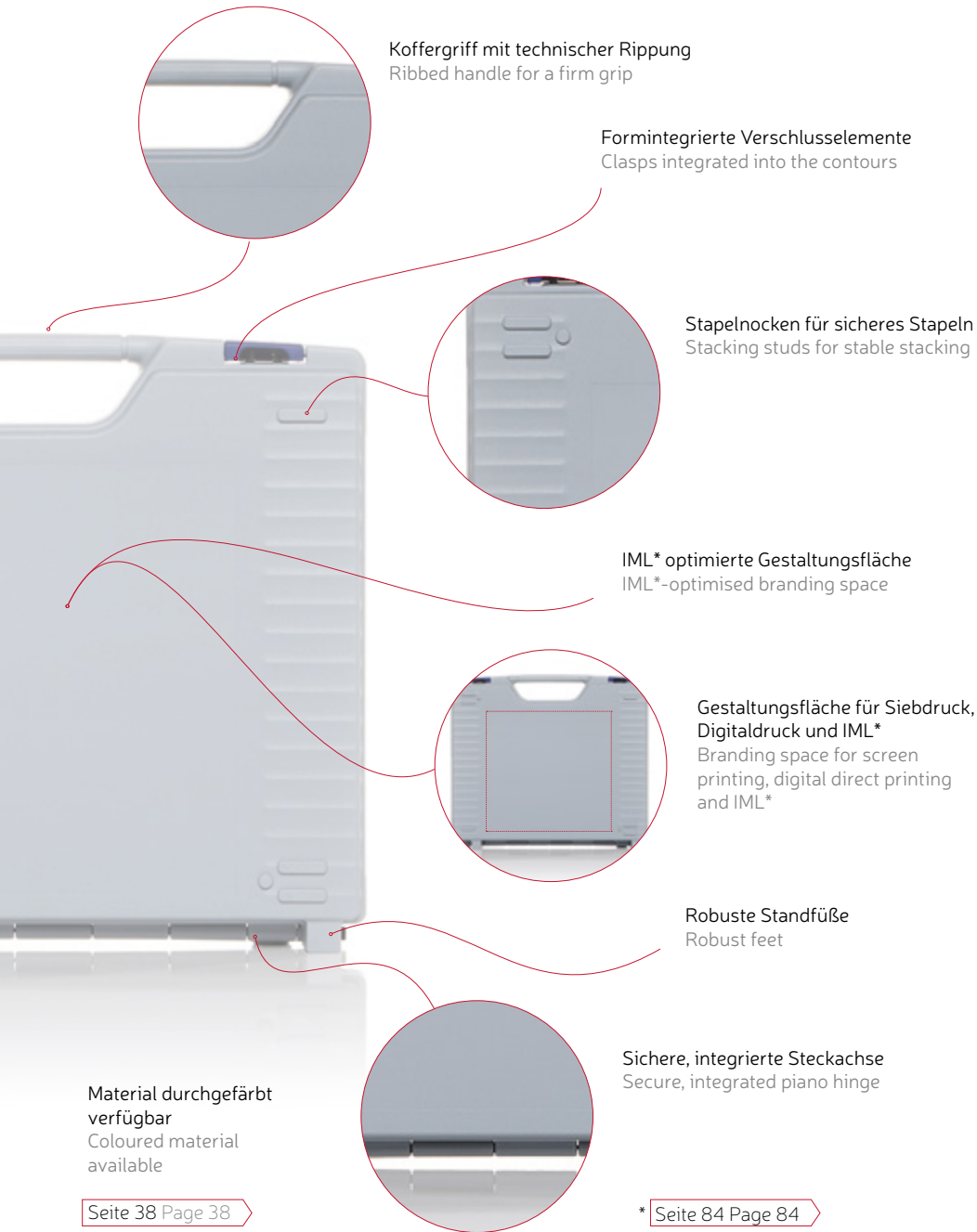

Koffergriff mit technischer Rippung
Ribbed handle for a firm grip

Formintegrierte Verschlüsselemente
Clasps integrated into the contours

Stapelnocken für sicheres Stapeln
Stacking studs for stable stacking

IML* optimierte Gestaltungsfläche
IML*-optimised branding space

Gestaltungsfläche für Siebdruck,
Digitaldruck und IML*
Branding space for screen
printing, digital direct printing
and IML*

Robuste Standfüße
Robust feet

Sichere, integrierte Steckachse
Secure, integrated piano hinge

Material durchgefärbt
verfügbar
Coloured material
available

Seite 38 Page 38

* Seite 84 Page 84

Robust in der Anmutung und beliebt im Design
Robust in appearance and popular in design



Optimale Raumnutzung und
perfekte Produktpräsentation
Optimum utilisation of space and perfect
presentation of products

JAZZ sowie die Verschlüsse können durch
Farbgebung und Bedruckung auf Ihr
individuelles CI abgestimmt werden
Both case and clasps can be matched
through printing and colour scheme
to your individual CI



Optional

Einfach zu arretierende
Zwischenplatte
Easy-fix divider

Farben Colours

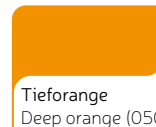
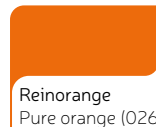
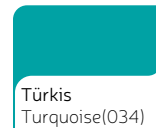
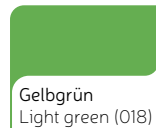
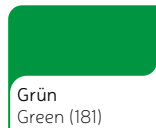
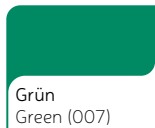
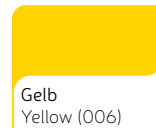
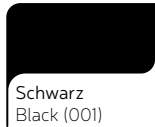

Maße und Spezifikationen

Weitere Informationen und Details zur Kofferserie JAZZ befinden sich auf den Folgeseiten.

Seiten 40–43

Dimensions and specifications

More information and details about the JAZZ case range can be found on the following pages.

Pages 40–43

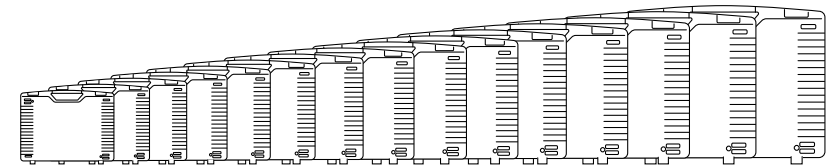

JAZZ

15 Koffergrößen

Innenvolumen: Von 1,44 ltr bis 23,39 ltr

JAZZ

15 case sizes

Internal volume: Up 1,44 ltr to 23,37 ltr

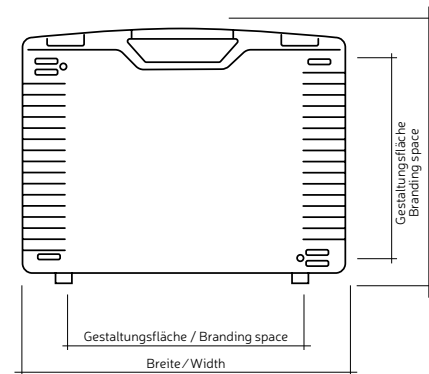

JAZZ

Minimale Außenmaße:

229 x 199 x 55 mm

Maximale Außenmaße:

497 x 411 x 160 mm

JAZZ

Min. outer dimensions:

229 x 199 x 55 mm

Max. outer dimensions:

497 x 411 x 160 mm

Selbstverständlich realisieren wir für Sie auf Ihren Wunsch Ihre individuelle Sonderfarbe.
Of course, we can produce your own individual special colour on request.

Maße / Dimensions Artikel / Model	VE ¹ PU ¹	PAL ² PAL ²	Außenmaße (BxHxT/mm) External (WxHxD/mm)	Innenmaße (BxHxT/mm) ³ Internal (WxHxD/mm) ³	IML - Labelmaß (BxH/mm) ⁴ IML label size (WxH/mm) ⁴	Siebdruck (BxH/mm) ⁵ Screen printing (WxH/mm) ⁵	Dig. Direktdruck (BxH/mm) ⁵ Dig. direct printing (WxH/mm) ⁵
JAZZ 5002	9	567	229 x 199 x 54	216 x 148 x 45	146 x 128	115 x 99	140 x 123
JAZZ 5003	7	441	229 x 199 x 69 (27/42)	214 x 146 x 60 (22,5/37,5)	146 x 128	115 x 99	140 x 123
JAZZ 5004	6	378	229 x 199 x 84	214 x 146 x 75	146 x 128	115 x 99	140 x 123
JAZZ 5005	12	336	291 x 252 x 59	277 x 193 x 50	183 x 175	152 x 145	176 x 170
JAZZ 5006	9	252	291 x 252 x 49 (29,5/49,5)	275 x 191 x 70 (25/45)	183 x 175	152 x 145	176 x 170
JAZZ 5007	7	196	291 x 252 x 99	275 x 191 x 90	183 x 175	152 x 145	176 x 170
JAZZ 5011	7	168	357 x 305 x 80	342 x 236 x 70	230 x 216	200 x 190	223 x 210
JAZZ 5012	6	144	357 x 305 x 95 (40/55)	340 x 234 x 85 (35/50)	230 x 216	200 x 190	223 x 210
JAZZ 5013	5	120	357 x 305 x 110	339 x 234 x 100	230 x 216	200 x 190	223 x 210
JAZZ 5017	6	84	437 x 379 x 100	419 x 297 x 90	297 x 271	255 x 210	288 x 264
JAZZ 5018	5	70	437 x 379 x 130 (50/80)	416 x 295 x 120 (45/75)	297 x 271	255 x 210	288 x 264
JAZZ 5019	4	56	437 x 379 x 160	415 x 294 x 150	297 x 271	255 x 210	288 x 264
JAZZ 5032	5	70	497 x 411 x 120	479 x 329 x 110	328 x 311	280 x 250	319 x 303
JAZZ 5033	4	56	497 x 411 x 140 (60/80)	477 x 327 x 130 (55/75)	328 x 311	280 x 250	319 x 303
JAZZ 5034	3	42	497 x 411 x 160	477 x 327 x 150	328 x 311	280 x 250	319 x 303

¹⁾ Verpackungseinheit
je Karton
Packing unit per carton

²⁾ Verpackungseinheit
je Palette
Packing unit per pallet

³⁾ Untermaß / Bodenplatte
Inner case bottom

⁴⁾ Zzgl. 3 mm umlaufenden Rand
Plus 3 mm all-round border

⁵⁾ Maximal bedruckbare Fläche
Maximum printable area

OT = Oberteil Top part
UT = Unterteil Bottom part

FEATURES BAUREIHE / RANGE	J5002	J5003	J5004	J5005	J5006	J5007	J5011	J5012	J5013	J5017	J5018	J5019	J5032	J5033	J5034
Farben Colours	•	•	•	•	•	•	•	•	•	•	•	•	•	•	•
Transparent Transparent															
Sonderfarben Custom colours	•	•	•	•	•	•	•	•	•	•	•	•	•	•	•
Siebdruck Screen printing	•	•	•	•	•	•	•	•	•	•	•	•	•	•	•
Tampondruck Pad printing	•	•	•	•	•	•	•	•	•	•	•	•	•	•	•
Dig. Direktdruck Dig. direct printing	•	•	•	•	•	•	•	•	•	•	•	•	•	•	•
In-Mould-Labeling In-mould labelling	•	•	•	•	•	•	•	•	•	•	•	•	•	•	•
Digimarc	•	•	•	•	•	•	•	•	•	•	•	•	•	•	•
Schaumstoffinlays Foam inlays	•	•	•	•	•	•	•	•	•	•	•	•	•	•	•
Tiefzieheinlagen Thermoformed inlays	•	•	•	•	•	•	•	•	•	•	•	•	•	•	•
Taschenlösungen Pocket Solutions	•	•	•	•	•	•	•	•	•	•	•	•	•	•	•
Zwischenplatte Divider							•	•	•	•	•	•	•	•	•
Trolley Trolley															
Doppelwandiger Sandwichrahmen Double-walled sandwich frame															
Softtouch Griff Soft-touch handle															
Tragegurt Shoulder strap															
Deckelaufsteller Lid stay															
Geprägtes Logo im Verschluss Embossed logo on the clasp															
Kofferschloss Key lock															

+
Zubehör
(optional)
Accessories
(optional):

Gelochte
Zwischen-
platten aus
Polypropylen
Perforated
dividers
made of
polypropylene

Farbe:
anthrazit
Colour:
Anthracite

HEAVY

SCHWER IN ORDNUNG FÜR SCHWERE AUFGABEN

MAKING A WEIGHTY CASE FOR HEAVY DUTIES



HEAVY

Koffergrößen / case sizes: 13

CIRCLELINE ORGANICLINE PURELINE

Made in Germany

Der Schwerlastkoffer für den täglichen Einsatz

The heavy-duty case for everyday use

Mit HEAVY ist das ganz leicht! Ein modernes Design mit robusten Formen zeichnet den HEAVY als zuverlässigen und funktionalen Koffer aus. Mit einem extragroßen Nutzervolumen sind selbst große, schwere Produkte optimal geschützt. Die Konstruktion einer umlaufenden Sandwichbauweise sorgt für zuverlässige Stabilität. Nützliche Features wie das Trolley-System und eine Zwischenplatte machen den HEAVY zur vielseitig einsetzbaren Koffer- und Transportlösung. Wählen Sie Ihren individuellen HEAVY-Koffer aus 13 von uns angebotenen Koffergrößen aus.

The HEAVY makes it easy! Modern design and robust form distinguish it as a reliable, functional case. With its extra-large capacity, it offers optimum protection even for big, heavy products. The all-round sandwich construction ensures dependable stability. Useful features such as the trolley system and divider make the HEAVY a highly versatile case and carriage solution. Choose your individual HEAVY case from 13 case sizes we offer.



HEAVY

Farben Colours:

Silbergrau 004 Silver grey 004

Dunkelblau 008 Dark blue 008

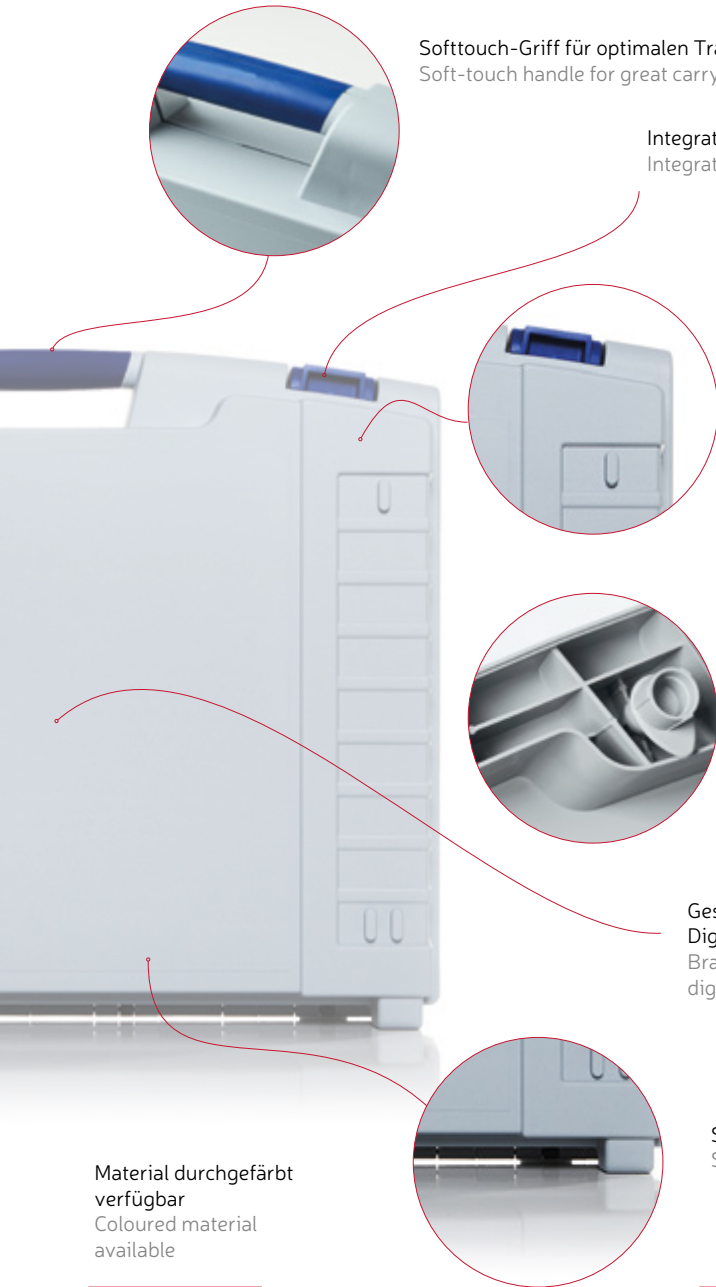

Softtouch-Griff für optimalen Tragekomfort
Soft-touch handle for great carrying comfort

Integrative sichere Verschlusselemente
Integrated and secure clasps

Abgerundete Ecken vermeiden Beschädigungen sensibler Oberflächen
Rounded corners avoid damage to surfaces

Höchste Stabilität durch doppelwandige Sandwichbauweise
Excellent stability thanks to double-walled sandwich design

Gestaltungsfläche für Siebdruck, Digitaldruck und IML*
Branding space for screen printing, digital direct printing and IML*

Sichere, integrierte Steckachse
Secure, integrated piano hinge

Material durchgefärbt verfügbar
Coloured material available

Seite 48 Page 48

* Seite 84 Page 84

Der Schwerlastkoffer für den täglichen Einsatz
The heavy-duty case for everyday use



Optional
Trolley-System für den einfachen mobilen Einsatz
Trolley system for easy mobile use
H 4028
H 4032
H 4036
H 4040
H 4044
H 4048
H 4054

Optional
Kofferschloss für:
Key lock for:
H 4028
H 4032
H 4036
H 4040
H 4044
H 4048

Optional
Einfach zu arretierende Zwischenplatte
Easy-fix divider

Farben Colours

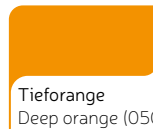
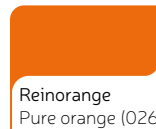
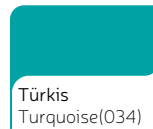
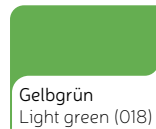
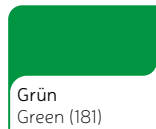
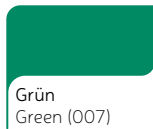
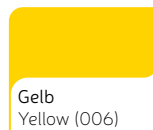
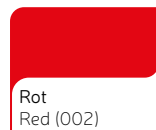
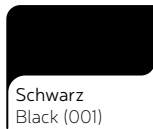

Maße und Spezifikationen

Weitere Informationen und Details zur Kofferserie HEAVY befinden sich auf den Folgeseiten.

Seiten 48–51

Dimensions and specifications

More information and details about the HEAVY case range can be found on the following pages.

Pages 48–51

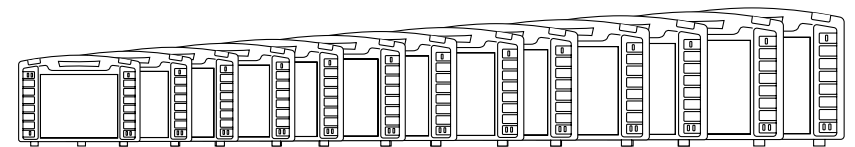

HEAVY
13 Koffergrößen

Innenvolumen: Von 3,78 ltr bis 58,16 ltr

HEAVY
13 case sizes

Internal volume: Up to 3,78 ltr to 58,16 ltr

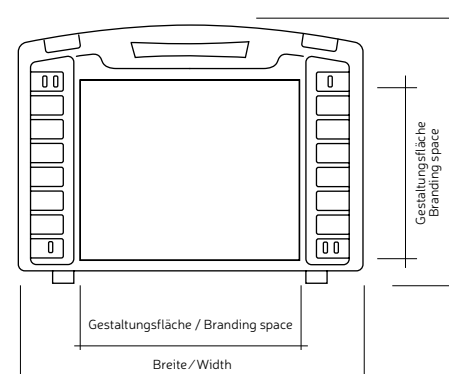

HEAVY
Minimale Außenmaße:
300 x 275 x 82 mm
Maximale Außenmaße:
665 x 562 x 250 mm

HEAVY
Min. outer dimensions:
300 x 275 x 82 mm
Max. outer dimensions:
665 x 562 x 250 mm

Selbstverständlich realisieren wir für Sie auf Ihren Wunsch Ihre individuelle Sonderfarbe.
Of course, we can produce your own individual special colour on request.

Maße / Dimensions Artikel / Model	VE ¹ PU ¹	PAL ² PAL ²	Außenmaße (BxHxT/mm) External (WxHxD/mm)	Innenmaße (BxHxT/mm) ³ Internal (WxHxD/mm) ³	IML - Labelmaß (BxH/mm) ⁴ IML label size (WxH/mm) ⁴	Siebdruck (BxH/mm) ⁵ Screen printing (WxH/mm) ⁵	Dig. Direktdruck (BxH/mm) ⁵ Dig. direct printing (WxH/mm) ⁵
HEAVY 4001	7	196	306 x 273 x 82	275 x 195 x 69	177 x 184	140 x 140	–
HEAVY 4002	5	140	306 x 273 x 112 (41/71)	275 x 195 x 99 (34,5/64,5)	177 x 184	140 x 140	–
HEAVY 4003	4	112	306 x 273 x 142	275 x 195 x 129	177 x 184	140 x 140	–
HEAVY 4010	6	144	393 x 311 x 102	365 x 235 x 89	252 x 216	200 x 180	–
HEAVY 4012	4	96	393 x 311 x 147 (51/96)	361 x 231 x 134 (44,5/89,5)	252 x 216	200 x 180	–
HEAVY 4014	3	72	393 x 311 x 192	361 x 231 x 179	252 x 216	200 x 180	–
HEAVY 4028	1	50	501 x 427 x 124	466 x 327 x 110	328 x 305	285 x 260	–
HEAVY 4032	1	34	501 x 427 x 175 (62/112,5)	459 x 320 x 160 (55/105)	OT: 328 x 305, UT: 336 x 299	285 x 260	–
HEAVY 4036	1	30	501 x 427 x 225	459 x 320 x 210	336 x 299	285 x 260	–
HEAVY 4040	1	36	575 x 474 x 146	539 x 378 x 130	355 x 355	285 x 300	–
HEAVY 4044	1	28	575 x 474 x 206 (73/133)	530 x 370 x 190 (65/125)	355 x 355	285 x 300	–
HEAVY 4048	1	22	575 x 474 x 266	530 x 370 x 250	355 x 355	285 x 300	–
HEAVY 4054	1	18	660 x 562 x 246	612 x 432 x 220	–	330 x 320	–

¹⁾ Verpackungseinheit
je Karton
Packing unit per carton

²⁾ Verpackungseinheit
je Palette
Packing unit per pallet

³⁾ Untermaß / Bodenplatte
Inner case bottom

⁴⁾ Zzgl. 3 mm umlaufenden Rand
Plus 3 mm all-round border

⁵⁾ Maximal bedruckbare Fläche
Maximum printable area

OT = Oberteil Top part
UT = Unterteil Bottom part

HEAVY Artikelmatrix
HEAVY Model matrix

HEAVY Artikelmatrix
HEAVY Model matrix

FEATURES BAUREIHE / RANGE	H4001	H4002	H4003	H4010	H4012	H4014	H4028	H4032	H4036	H4040	H4044	H4048	H4054
Farben Colours	•	•	•	•	•	•	•	•	•	•	•	•	•
Transparent Transparent													
Sonderfarben Custom colours	•	•	•	•	•	•	•	•	•	•	•	•	•
Siebdruck Screen printing	•	•	•	•	•	•	•	•	•	•	•	•	•
Tampondruck Pad printing	•	•	•	•	•	•	•	•	•	•	•	•	•
Dig. Direktdruck Dig. direct printing													
In-Mould-Labeling In-mould labelling	•	•	•	•	•	•	•	•	•	•	•	•	•
Digimarc	•	•	•	•	•	•	•	•	•	•	•	•	•
Schaumstoffinlays Foam inlays	•	•	•	•	•	•	•	•	•	•	•	•	•
Tiefzieheinlagen Thermoformed inlays	•	•	•	•	•	•	•	•	•	•	•	•	•
Taschenlösungen Pocket solutions	•	•	•	•	•	•	•	•	•	•	•	•	•
Zwischenplatte Divider	•	•	•	•	•	•	•	•	•	•	•	•	•
Trolley Trolley							•	•	•	•	•	•	•
Doppelwandiger Sandwichrahmen Double-walled sandwich frame	•	•	•	•	•	•	•	•	•	•	•	•	•
Softtouch Griff Soft-touch handle	•	•	•	•	•	•	•	•	•	•	•	•	•
Tragegurt Shoulder strap													
Deckelaufsteller Lid stay							•	•	•	•	•	•	•
Geprägtes Logo im Verschluss Embossed logo on the clasp													
Kofferschloss Key lock							•	•	•	•	•	•	•

+
Zwischenplatte aus Polypropylen H4001-H4036
Dividers made of polypropylene H4001-H4036
gelochte Platte H4040-H 4048
Perforated panel H4040-H4048
ungelochte Platte
Non-perforated panel

Farbe: Anthrazit
Colour: Anthracite

BEAT

**RIESIG IM ARBEITEN
KLEIN IM FORMAT**
COLOSSAL WORKER
SMALL FORMAT



BEAT

Koffergrößen / case sizes: 19

CIRCLELINE **ORGANICLINE** **PURELINE**

Made in Germany

BEAT

Slim fit mit hohem Designfaktor
Slim fit high on design

BEAT ist die schmale Kofferlösung in der W.AG-Produktfamilie. In 19 Box-Formaten erhältlich, stellt der BEAT die perfekte Verpackung für kleine Produkte dar. Flexibel im Design dank In-Mould-Labeling und produktspezifischen Schaumeinlagen garantiert der BEAT eine erstklassige und unschlagbare Produktpräsentation. Wählen Sie Ihren individuellen BEAT aus 19 Boxgrößen.

BEAT is the slim case option in the W.AG product family. Available in 19 box formats, it is the ideal case for small products. Able to be flexibly branded using in-mould labelling and available with product-specific foam inlays, BEAT cases guarantee first-class, unbeatable presentation of your products. Choose your individual BEAT case from the 19 box sizes on offer.



BEAT

Farben Colours:

Silbergrau 004 Silver grey 004

Dunkelblau 008 Dark blue 008

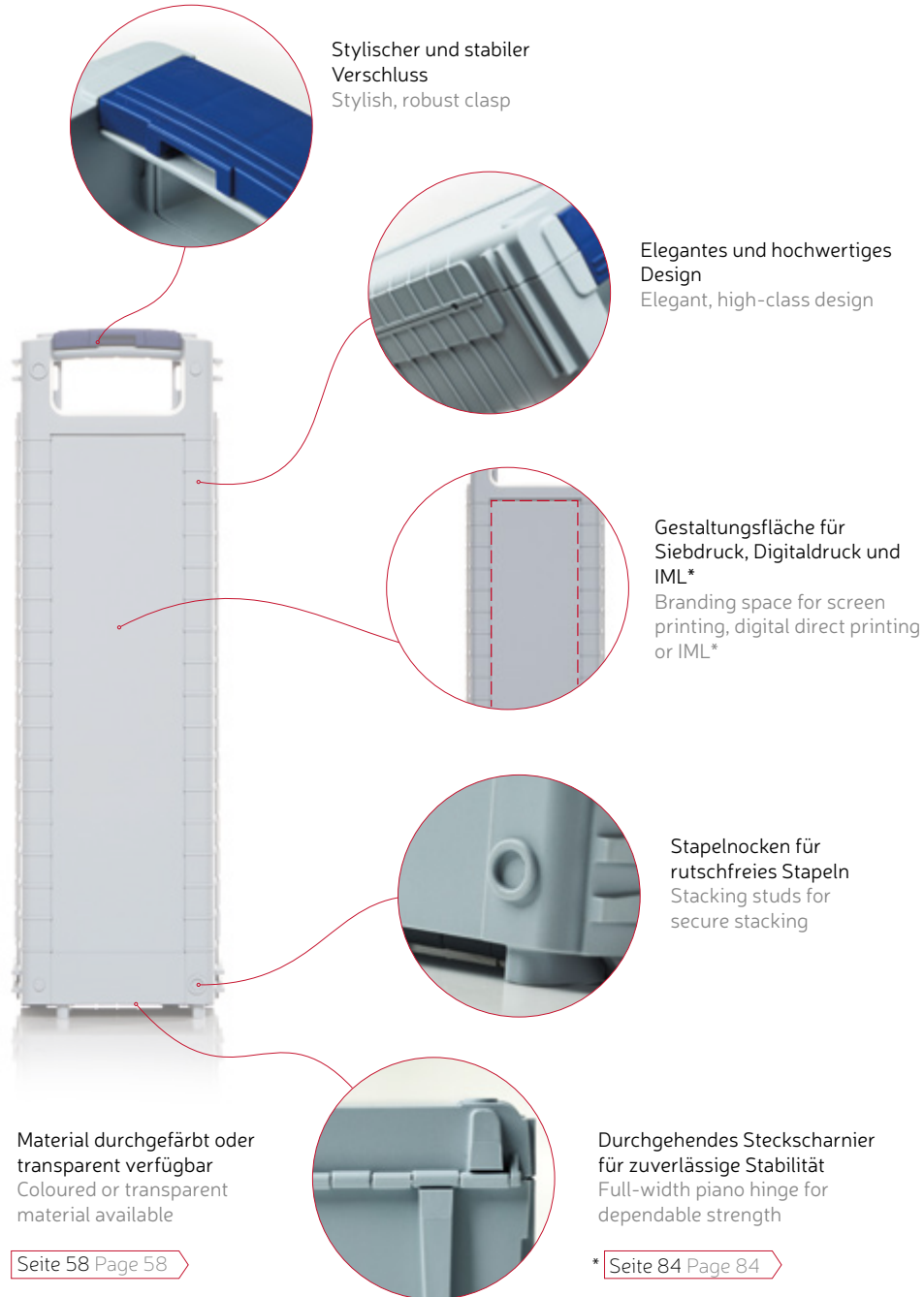

Stylischer und stabiler Verschluss
Stylish, robust clasp

Elegantes und hochwertiges Design
Elegant, high-class design

Gestaltungsfläche für Siebdruck, Digitaldruck und IML*
Branding space for screen printing, digital direct printing or IML*

Stapelnocken für rutschfreies Stapeln
Stacking studs for secure stacking

Durchgehendes Steckscharnier für zuverlässige Stabilität
Full-width piano hinge for dependable strength

Material durchgefärbt oder transparent verfügbar
Coloured or transparent material available

Seite 58 Page 58

* Seite 84 Page 84

Slim fit mit hohem Designfaktor Slim fit high on design

Transparenter Kunststoff eröffnet beeindruckende Gestaltungsmöglichkeiten.
Transparent plastic offers impressive design options.

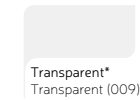

Individuelle Aufdrucke oder auch Ihr eigenes Firmenlogo können per Sieb- oder digitalem Direktdruck auf den BEAT-Boxen platziert werden. Custom wording, images or your company logo can be printed on the BEAT boxes by screen or digital direct printing.

BEAT sowie die Verschlüsse können durch Farbgebung und Bedruckung auf Ihr individuelles CI abgestimmt werden. Both case and clasps can be matched through printing and colour scheme to your individual CI.



Durch IML können Sie Ihren BEAT mit individuellen Grafiken nach Ihren Wünschen gestalten. The use of IML (page 80) enables you to adorn your BEAT case with any custom graphics you wish.

Farben Colours

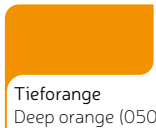
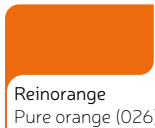
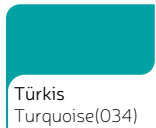
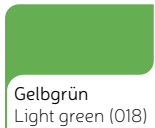
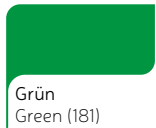
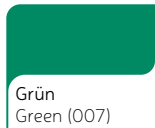
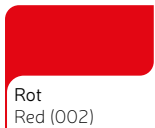
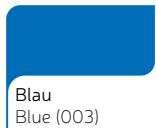
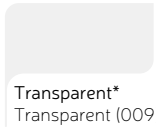
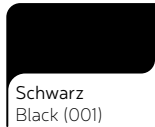

* Für ausgewählte Größen For selected sizes

Selbstverständlich realisieren wir für Sie auf Ihren Wunsch Ihre individuelle Sonderfarbe.
Of course, we can produce your own individual special colour on request.

Maße und Spezifikationen

Weitere Informationen und Details zur Kofferserie BEAT befinden sich auf den Folgeseiten.

Seiten 60–63

Dimensions and specifications

More information and details about the BEAT case range can be found on the following pages.

Pages 60–63

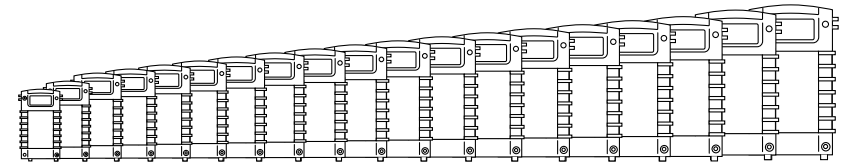

BEAT

19 Koffergrößen

Innenvolumen: Von 0,195 ltr bis 2,48 ltr

BEAT

19 case sizes

Internal volume: Up 0,195 ltr to 2,48 ltr

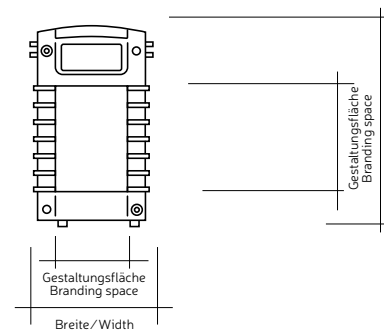

BEAT

Minimale Außenmaße:

85 x 145 x 32 mm

Maximale Außenmaße:

160 x 270 x 82 mm

BEAT

Min. outer dimensions:

85 x 145 x 32 mm

Max. outer dimensions:

160 x 270 x 82 mm

Maße / Dimensions Artikel / Model	VE ¹ PU ¹	PAL ² PAL ²	Außenmaße (BxHxT/mm) External (WxHxD/mm)	Innenmaße (BxHxT/mm) ³ Internal (WxHxD/mm) ³	IML - Labelmaß (BxH/mm) ⁴ IML label size (WxH/mm) ⁴	Siebdruck (BxH/mm) ⁵ Screen printing (WxH/mm) ⁵	Dig. Direktdruck (BxH/mm) ⁵ Dig. direct printing (WxH/mm) ⁵
BEAT 6341	120	2400	85 x 145 x 32	75 x 104 x 25	49 x 77	30 x 58	45 x 71
BEAT 6342	76	1824	85 x 145 x 57 (16/41)	75 x 104 x 50 (12,5/37,5)	49 x 77	30 x 58	45 x 71
BEAT 6343	52	1248	85 x 145 x 82	75 x 104 x 75	49 x 77	30 x 58	45 x 71
BEAT 6361	70	1960	85 x 195 x 32	75 x 154 x 25	49 x 127	30 x 100	44 x 121
BEAT 6362	92	1472	85 x 195 x 57 (16/41)	75 x 154 x 50 (12,5/37,5)	49 x 127	30 x 100	44 x 121
BEAT 6363	68	1088	85 x 195 x 82	75 x 154 x 75	49 x 127	30 x 100	44 x 121
BEAT 6391	136	1632	85 x 270 x 32	75 x 229 x 25	49 x 203	30 x 164	45 x 196
BEAT 6392	32	1088	85 x 270 x 57 (16/41)	75 x 229 x 50 (12,5/37,5)	49 x 203	30 x 164	45 x 196
BEAT 6393	20	680	85 x 270 x 82	75 x 229 x 75	49 x 203	30 x 164	45 x 196
BEAT 6641	126	1512	160 x 145 x 32	147 x 100 x 25	105 x 77	70 x 55	101 x 71
BEAT 6642	40	960	160 x 145 x 57 (16/41)	147 x 100 x 50 (12,5/37,5)	105 x 77	70 x 55	101 x 71
BEAT 6643	28	672	160 x 145 x 82	147 x 100 x 75	105 x 77	70 x 55	101 x 71
BEAT 6661	34	1156	160 x 195 x 32	147 x 150 x 25	105 x 127	70 x 85	101 x 121
BEAT 6662	54	864	160 x 195 x 57 (16/41)	147 x 150 x 50 (12,5/37,5)	105 x 127	70 x 85	101 x 121
BEAT 6663	36	576	160 x 195 x 82	147 x 150 x 75	105 x 127	70 x 65	101 x 121
BEAT 6694	52	936	160 x 270 x 20	147 x 225 x 12	105 x 203	70 x 160	99 x 196
BEAT 6691	68	748	160 x 270 x 32	147 x 225 x 25	105 x 203	70 x 160	99 x 196
BEAT 6692	36	576	160 x 270 x 57 (16/41)	147 x 225 x 50 (12,5/37,5)	105 x 203	70 x 160	99 x 196
BEAT 6693	24	384	160 x 270 x 82	147 x 225 x 75	105 x 203	70 x 160	99 x 196

¹⁾ Verpackungseinheit
je Karton
Packing unit per carton

²⁾ Verpackungseinheit
je Palette
Packing unit per pallet

³⁾ Untermaß / Bodenplatte
Inner case bottom

⁴⁾ Zzgl. 3 mm umlaufenden Rand
Plus 3 mm all-round border

⁵⁾ Maximal bedruckbare Fläche
Maximum printable area

OT = Oberteil Top part
UT = Unterteil Bottom part

FEATURES BAUREIHE / SERIES	B6341	B6342	B6343	B6361	B6362	B6363	B6391	B6392	B6393	B6641	B6642	B6643	B6661	B6662	B6663	B6694	B6691	B6692	B6693
Farben Colours	•	•	•	•	•	•	•	•	•	•	•	•	•	•	•	•	•	•	•
Transparent Transparent	•	•	•	•	•	•	•	•	•	•	•	•	•	•	•	•	•	•	•
Sonderfarben Custom colours	•	•	•	•	•	•	•	•	•	•	•	•	•	•	•	•	•	•	•
Siebdruck Screen printing	•	•	•	•	•	•	•	•	•	•	•	•	•	•	•	•	•	•	•
Tampondruck Pad printing	•	•	•	•	•	•	•	•	•	•	•	•	•	•	•	•	•	•	•
Dig. Direktdruck Dig. direct printing	•	•	•	•	•	•	•	•	•	•	•	•	•	•	•	•	•	•	•
In-Mould-Labeling In-mould labelling	•	•	•	•	•	•	•	•	•	•	•	•	•	•	•	•	•	•	•
Digimarc	•	•	•	•	•	•	•	•	•	•	•	•	•	•	•	•	•	•	•
Schaumstoffinlays Foam inlays	•	•	•	•	•	•	•	•	•	•	•	•	•	•	•	•	•	•	•
Tiefzieheinlagen Thermoformed inlays	•	•	•	•	•	•	•	•	•	•	•	•	•	•	•	•	•	•	•
Taschenlösungen Pocket solutions																			
Zwischenplatte Divider																			
Trolley Trolley																			
Doppelwandiger Sandwichrahmen Double-walled sandwich frame																			
Softtouch Griff Soft-touch handle																			
Tragegurt Shoulder strap																			
Deckelaufsteller Lid stay																			
Geprägtes Logo im Verschluss Embossed logo on the clasp																			
Kofferschloss Key lock																			

SWING

DIE BOX IM ORIGINELLEN FORMAT
 THE BOX IN AN ORIGINAL FORMAT



SWING

Koffergrößen / case sizes: 6

CIRCLELINE **ORGANICLINE** **PURELINE**

Made in Germany

Mit vielfältigem Einsatzpotential eine echte Größe

A big player with a wide range of potential uses

SWING verbindet ein attraktives Design mit praktischer Handhabung. Perfekt geeignet für Werbeartikel und Kleinteile, überzeugt der SWING mit originellem Format. Als Box-in-Koffer-Lösung verspricht der SWING vielfältige Einsatzmöglichkeiten. Alle SWING-Größen lassen sich per digitalem Direktdruck in hoher Fotoqualität veredeln. Wählen Sie Ihren individuellen SWING aus 6 Größen.

SWING combines attractive design with practical use. Ideal for promotional items and small components, it wins admirers through its highly original format. As a box-in-a-case solution, SWING is suited to a wide range of possible applications. All SWING cases can be embellished using digital direct printing in high photographic quality. Choose your individual SWING case from the 6 sizes on offer.



SWING

Farben Colours:

Silbergrau 004 Silver grey 004

Dunkelblau 008 Dark blue 008

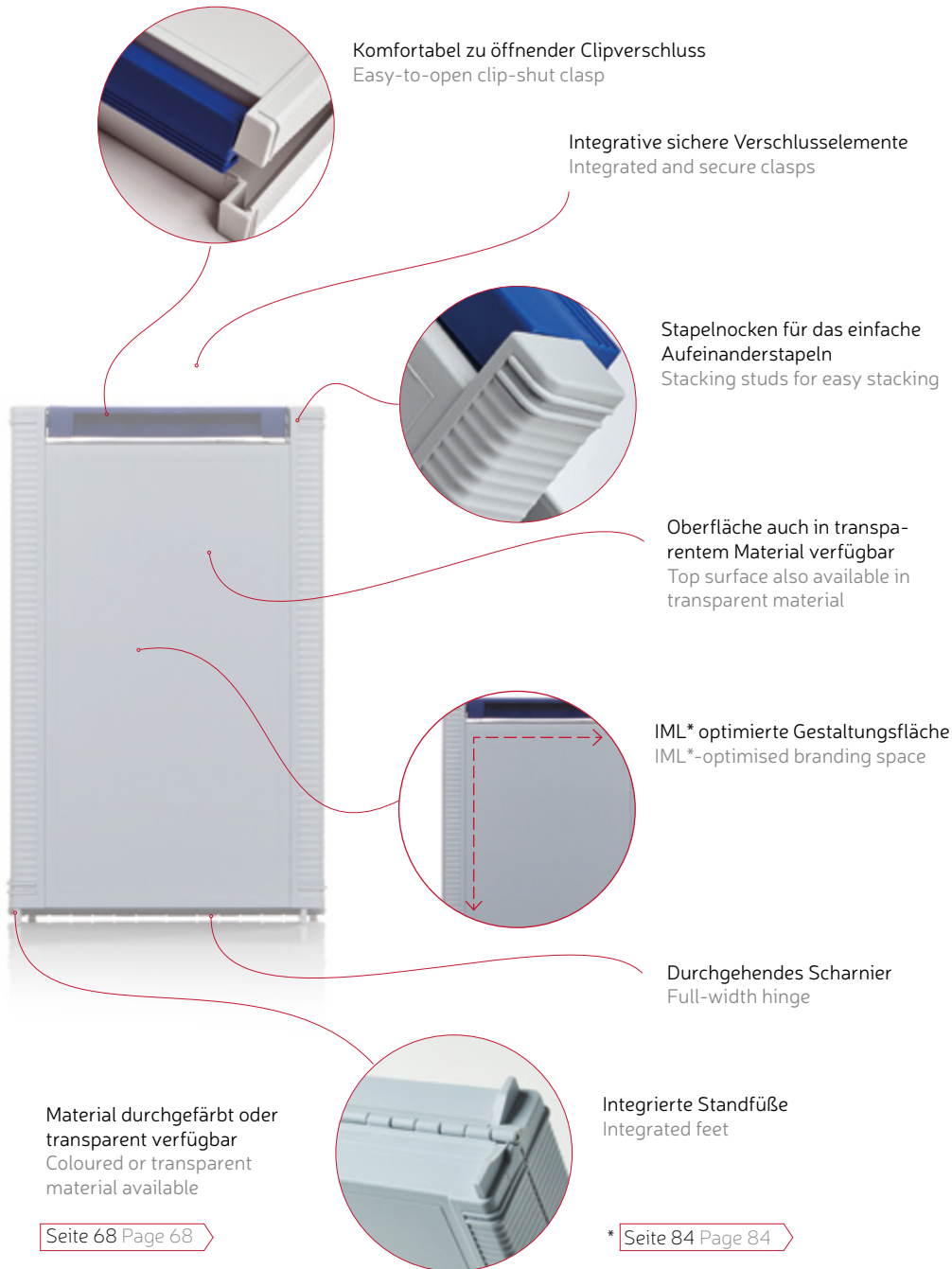

Komfortabel zu öffnender Clipverschluss
Easy-to-open clip-shut clasp

Integrative sichere Verschlusselemente
Integrated and secure clasps

Stapelnocken für das einfache
Aufeinanderstapeln
Stacking studs for easy stacking

Oberfläche auch in transpa-
rentem Material verfügbar
Top surface also available in
transparent material

IML* optimierte Gestaltungsfläche
IML*-optimised branding space

Durchgehendes Scharnier
Full-width hinge

Material durchgefärbt oder
transparent verfügbar
Coloured or transparent
material available

Integrierte Standfüße
Integrated feet

Seite 68 Page 68

* Seite 84 Page 84

Mit vielfältigem Einsatzpotential eine echte Größe
A big player with a wide range of potential uses

Transparenter Kunststoff eröffnet
beeindruckende Gestaltungsmöglichkeiten.
Transparent plastic opens up impressive
branding possibilities.

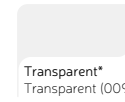

Individuelle Aufdrucke oder auch
Ihr eigenes Firmenlogo können per
Sieb-oder digitalem Direktdruck auf
den SWING-Boxen platziert werden.
Bespoke motifs and/or your company
logo can be printed on SWING boxes
by screen or digital direct printing.

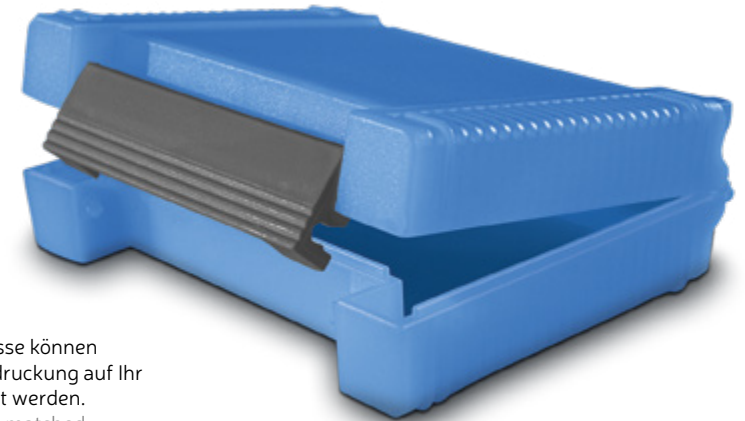

SWING sowie die Verschlüsse können
durch Farbgebung und Bedruckung auf Ihr
individuelles CI abgestimmt werden.
Both box and clasps can be matched
through printing and colour scheme
to your individual CI.

Durch IML können Sie Ihren
SWING mit individuellen Grafiken nach
Ihren Wünschen gestalten.
The use of IML (page 84) enables you to
adorn your BEAT case with any custom
graphics you wish.

Farben Colours

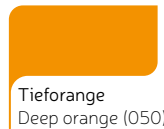
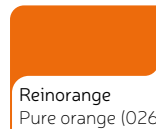
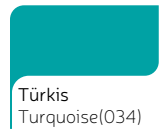
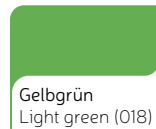
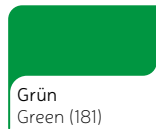
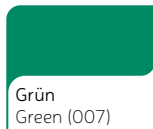
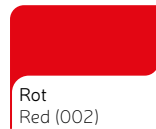
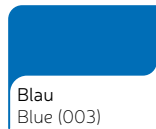
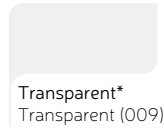
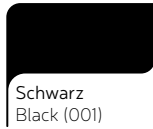

* Für ausgewählte Größen For selected sizes

Selbstverständlich realisieren wir für Sie auf Ihren Wunsch Ihre individuelle Sonderfarbe.
Of course, we can produce your own individual special colour on request.

Maße und Spezifikationen

Weitere Informationen und Details zur Kofferserie SWING befinden sich auf den Folgeseiten.

Seiten 70–72

Dimensions and specifications

More information and details about the SWING case range can be found on the following pages.

Pages 70–72

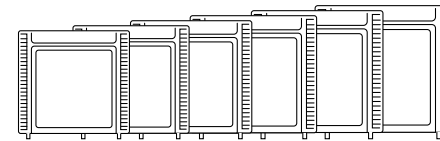

SWING
6 Koffergrößen
Innenvolumen: Von 0,139 ltr bis 1,26 ltr

SWING
6 case sizes
Internal volume: Up 0,139 ltr to 1,26 ltr

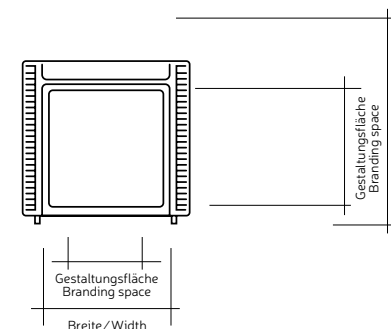

SWING
Minimale Außenmaße:
101 x 82 x 32 mm
Maximale Außenmaße:
120 x 255 x 59 mm

SWING
Min. outer dimensions:
101 x 82 x 32 mm
Max. outer dimensions:
120 x 255 x 59 mm

Maße / Dimensions Artikel / Model	VE ¹ PU ¹	PAL ² PAL ²	Außenmaße (BxHxT/mm) External (WxHxD/mm)	Innenmaße (BxHxT/mm) ³ Internal (WxHxD/mm) ³	IML - Labelmaß (BxH/mm) ⁴ IML label size (WxH/mm) ⁴	Siebdruck (BxH/mm) ⁵ Screen printing (WxH/mm) ⁵	Dig. Direktdruck (BxH/mm) ⁵ Dig. direct printing (WxH/mm) ⁵
SWING 3112	82	3444	101 x 82 x 32	93 x 60 x 25	62 x 52	51 x 45	57 x 48
SWING 3114	328	3936	101 x 82 x 36 (16/20)	93 x 60 x 29 (12,5/16,5)	62 x 52	51 x 45	57 x 48
SWING 3116	288	3456	101 x 82 x 40	93 x 60 x 33	62 x 52	51 x 45	57 x 48
SWING 3224	40	1680	120 x 116 x 40	112 x 90 x 33	81 x 83	70 x 53	76 x 78
SWING 3436	20	980	121 x 197 x 47	112 x 167 x 38	83 x 162	70 x 130	77 x 155
SWING 3648	56	896	123 x 256 x 60	113 x 229 x 52	–	70 x 190	77 x 212

¹⁾ Untermaß / Bodenplatte
Inner case bottom

²⁾ Zzgl. 3 mm umlaufenden Rand
Plus 3 mm all-round border

³⁾ Maximal bedruckbare Fläche
Maximum printable area

SWING Artikelmatrix

SWING Model matrix

FEATURES BAUREIHE / RANGE	S3112	S3114	S3116	S3224	S3436	S3648
Farben Colours	•	•	•	•	•	•
Transparent Transparent	•	•	•	•	•	•
Sonderfarben Custom colours	•	•	•	•	•	•
Siebdruck Screen printing	•	•	•	•	•	•
Tampondruck Pad printing	•	•	•	•	•	•
Dig. Direktdruck Dig. direct printing	•	•	•	•	•	•
In-Mould-Labeling In-mould labelling	•	•	•	•	•	
Digimarc	•	•	•	•	•	
Schaumstoffinlays Foam inlays	•	•	•	•	•	•
Tiefzieheinlagen Thermoformed inlays	•	•	•	•	•	•
Taschenlösungen Pocket solutions	•	•	•	•	•	•
Zwischenplatte Divider						
Trolley Trolley						
Doppelwandiger Sandwichrahmen Double-walled sandwich frame						
Softtouch Griff Soft-touch handle						
Tragegurt Shoulder strap						
Deckelaufsteller Lid stay						
Geprägtes Logo im Verschluss Embossed logo on the clasp						
Kofferschloss Key lock						



INLAY

ALLES SICHER – ALLES GESCHÜTZT

EVERYTHING SAFE – EVERYTHING PROTECTED

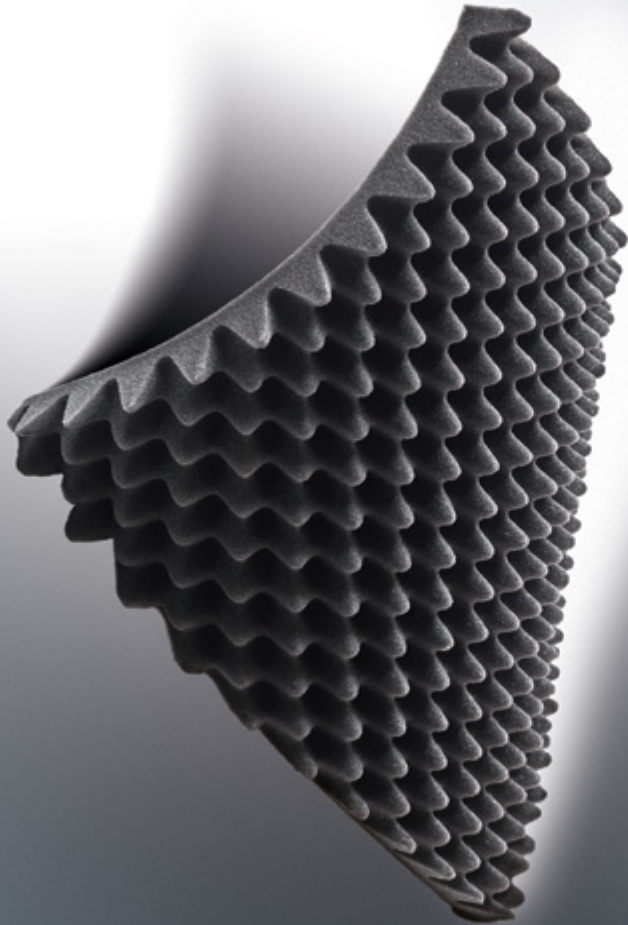

INLAY

Individuell nach Anforderung / Customised to requirements

CIRCLELINE ORGANICLINE PURELINE

Made in Germany

Innere Werte mit funktionalem Nutzen

Inner values with functional benefits

Zur Ausstattung unserer Koffer bieten wir sowohl herkömmliche als auch ökologische Schäume an. Damit decken wir alle Anforderungen des Marktes ab. Die gefertigten Schaumeinlagen werden in Form, Qualität und Verarbeitungstechnik individuell an die zu verpackenden Produkte angepasst.

Die entwickelte ORGANICLINE Schaumeinlage macht die ökologische Kofferlösung von W.AG komplett. Als Rohstoff dient ein Grundmaterial, das bis zu 70 Prozent aus nachwachsenden Rohstoffen besteht. Selbst für sensible Herstelleranforderungen, wie in der Medizin- und Labortechnik, ist der ORGANICLINE Schaum eine sehr gute und noch dazu ressourcenschonende Alternative zu den bisherigen Schäumen: Die Produkteigenschaften reichen von fest und steril bis hin zu wasserabweisend. Sie stehen den herkömmlichen Schäumen in Qualität und Zuverlässigkeit in nichts nach und können auf den identisch eingestellten Maschinen verarbeitet werden.

For fitting out our cases, we offer inlays in both traditional and ecological foam, thus covering all market requirements. The foam inlays are individually tailored in form, quality and method of production to the products to be carried.

Developed in-house, the ORGANICLINE foam inlay adds the perfect finishing touch to W.AG's solution for the ideal ecological case. Used as the raw material for this is a base material that is up to 70 per cent renewable. Even for the demanding requirements of manufacturers such as those from the medical and laboratory equipment sectors, ORGANICLINE foam represents an excellent yet resource-saving alternative to standard foams, with product characteristics ranging from firm and sterile to water repellent. In quality and reliability it's every bit as good as standard foams, and it can be machined using identical machine settings.

PURELINE

ORGANICLINE

CIRCLELINE

Für jede Anforderung der passende Schaum

The right foam for every requirement

- Individuelle Inlays, maßgeschneidert auf Ihre Produkte und Ihre Bedürfnisse
- Inlay-Arten: Schaumstoffeinlagen oder Tiefzieheinlagen
- In verschiedenen Materialqualitäten und Farben erhältlich
- Mit Taschenlösungen im Kofferdeckel erweiterbar
- Individuelle Farbgebung
- Individual inlays precisely tailored to your products and requirements
- Inlay types: foam or thermoformed
- Available in a variety of material grades and colours
- Pockets can be added in case covers
- Custom colours

Unsere Standardschäume Standard foams



PU 90 025

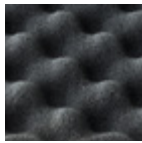

PU 90 016



Noppenschäume

Sichert die Oberfläche Ihrer Produkte und sorgt für den perfekten Halt innerhalb des Koffers.

Egg crate foams

Protect the top surface of your products and ensure they are held perfectly inside the case.



PU 90 025



PE 30 030



PE 20 028

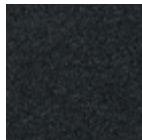

PE PF 571



PE 10 029

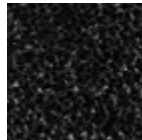

PE 40 033

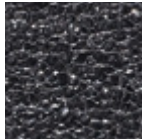

OL 60 030



PE 70 037



Plattenschäume

Konfektionierte Einlage, die speziell auf die Höhe und Anwendung Ihrer Produkte ausgelegt ist.

Flat sheet foams

Tailored insert that is specifically configured to the height and application of your products.

● PURELINE

● ORGANICLINE

● CIRCLELINE

Individual-Schäume Bespoke foams
Weitere Schaumstoffarten und Farben sind möglich
Other foam types and colours are possible

Inlay-Arten

Types of inlays

Wasserstrahlschneiden

Mit unserem modernen Maschinenpark garantieren wir höchste Qualität der Schäume. Ausgebildete und erfahrene Mitarbeitende begleiten jeden Arbeitsschritt.

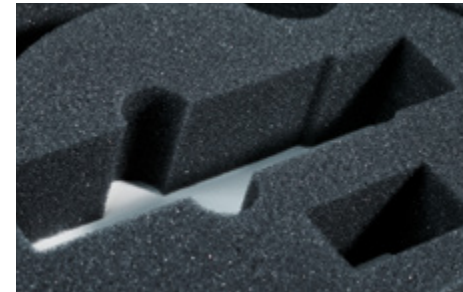

Water jet cutting

Using our modern machinery, we are able to guarantee foam inlays of the highest quality. Trained, experienced staff monitor every step of the process.

Fräsen

Besonders zum Schutz schwerer Produkte geeignet. Wir können problemlos Aussparungen mit unterschiedlichen Tiefen ohne Einsatz von Füllstücken erstellen. Das Fräsen von laminiertem Hartschaum mit unterschiedlichen Farbschichten verleiht dem Kofferinhalt die nötige Ordnung.

Milling

Especially suited to the protection of heavy products. It enables us to easily create slots of differing depths without the use of any filler pieces. The milling of laminated hard foam with layers in different colours also gives the case contents the requisite neat and tidy look.



Inlay-Arten

Types of inlays

Laserschneiden und Lasergravur

Selbst bei offenem Koffer können Sie Ihre Markenbotschaft vermitteln. Logos und Produktinformationen können durch Lasergravur direkt auf dem Inlay dargestellt werden.

Laser cutting and engraving

Even when the case is open, you can convey your brand message. Laser-engraved logos and product information can be shown on the inlay itself.



Tiefzieheinlagen

Einlagen, die individuell auf Ihre Produkte abgestimmt sind – leicht zu reinigen und bedruckbar.

Thermoformed inlays

Inlays customised to your products – easy to clean and suitable for printing.

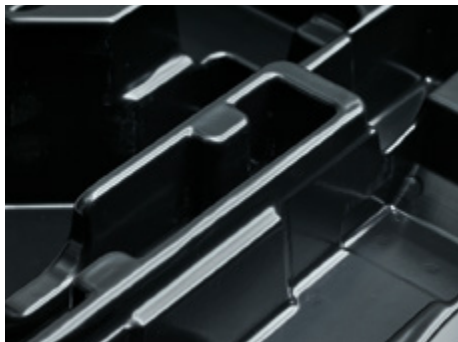

Inlay-Arten

Types of inlays

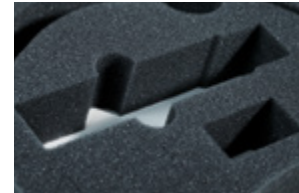

	PU-Weichschaum PU soft foam	PE-Hartschaum PE hard foam	Tiefzieheinlagen Thermoformed inlays
Druckfestigkeit Compressive strenght	+	+++	+
Hitzebeständigkeit Heat resistance	+++	++	+
Kältebeständigkeit Cold resistance	++	++	++
Lösungsmittelbeständigkeit Solvent resistance	+	+	++
Lichtbeständigkeit Resistance to light	+	++	+
Säurebeständigkeit Acid resistance	+	+	+
Entflammbarkeit Flammability	++	++	+
Wasserabweisung Water repellency	+	+++	+++
Schallabsorption Sound absorption	+++	+	++
Gesundheitliche Unbedenklichkeit Harmlessness to health	+++	+++	+++
Stoßfestigkeit Shock restistance	++	+++	+

Taschenlösungen für sichere Aufbewahrung
Pocket solutions for safe storage

W.AG bietet als zusätzliches Inlay-Feature Kartonnagen-Taschen mit eingearbeitetem Sichtfenster aus Klarsichtfolie an. Diese werden in der Regel im Kofferdeckel bzw. in der Oberschale des Koffers eingesetzt.

As an additional inlay feature, W.AG offers cardboard pockets with an integrated transparent film window. They are generally inserted in the case lid and/or upper shell.



Formate
Formats

Maße – B x H x T
Size – w x h x d

Tasche DIN A5 flach Pocket – slim	148 x 210 x 5,5 mm
Tasche DIN A5 hoch Pocket – deep	148 x 210 x 15,5 mm
Tasche DIN A4 flach Pocket – slim	210 x 297 x 5,5 mm
Tasche DIN A4 hoch Pocket – deep	210 x 297 x 15,5 mm

Zwischenplatte
Intermediate sheet

Um den kompletten Innenraum eines W.AG HEAVY- oder JAZZ-Koffers für Produkte zu nutzen und auch schwere Kofferinhalte in der Oberschale zu verpacken, fällt in der Regel die Wahl auf eine Zwischenplatte. Diese gewährleistet eine sichere Positionierung und bietet einen zuverlässigen Schutz für Ihre Produkte.

In order to utilise the entire interior of a W.AG HEAVY or JAZZ case for products and to pack items, including heavy ones, inside the upper shell, the solution generally chosen is a divider. It ensures secure positioning and provides reliable protection for your products.

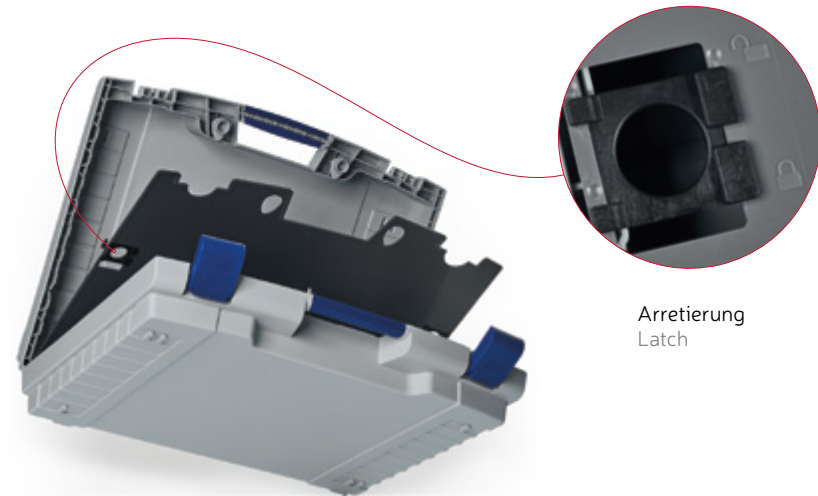

Arretierung
Latch

Koffer
Case

Artikel
Model

HEAVY Seite 44 Page 44	Alle Formate außer H4054 All formats except H4054	
JAZZ Seite 34 Page 34	J5011	J5019
	J5012	J5032
	J5013	J5033
	J5017	J5034
	J5018	

DESIGN

**CORPORATE DESIGN
LIEBT GESTALTUNGSVIELFALT**
CORPORATE DESIGN LOVES
BRANDING OPTIONS



DESIGN

Nutzerspezifische Individualisierung / User-specific customisation

CIRCLELINE **ORGANICLINE** **PURELINE**

Made in Germany

Einzigartige Kofferlösungen – einzigartige Markenbotschaften
Unique case solutions – unique brand messages

W.AG Koffer und Boxen zeichnet ein hoher Individualisierungsgrad aus. Neben zahlreichen Kombinationsmöglichkeiten von Kofferschalen, Verschlüssen und Schaum-inlagen können die Verpackungslösungen in unterschiedlichen Verfahren bedruckt werden. So entsteht aus einer Verpackung ein individueller Markenbotschafter, der dem verpackten Produkt einen unverwechselbaren Mehrwert bietet.

W.AG cases and boxes are characterised by a high level of customisation. In addition to numerous possible shell, clasp and foam inlay combinations, it is possible to print on them using several different processes. A case or box thus becomes a bespoke brand ambassador that gives the product it holds unmistakable added value.



W.AG Funktion + Design bietet in Summe eine Farbpalette aus 20 Farben.

Selbstverständlich realisieren wir für Sie auf Ihren Wunsch Ihre individuelle Sonderfarbe.

W.AG Funktion + Design offers a total of 20 colours. Of course, we can also produce your own individual special colour on request.

DESIGN

IN-MOULD-LABELING (IML) IN-MOULD LABELLING (IML)



Hochwertige IML-Veredelung in einem Arbeitsgang

Premium in-mould labelling in a single step

IML stellt eine optimale Nutzung des Koffers oder der Box zur Kommunikation Ihrer Werbe- und Markenbotschaft dar: Wichtige Produktinformationen oder Anleitungen können auf der Kofferoberfläche in brillanter Fotoqualität kommuniziert werden und sind untrennbar mit dem Koffer verbunden.

IML represents an optimum way of using a case or box for communicating your promotional and/or brand message. Important product details or instructions can be communicated on the surface of the case in superb photographic quality and are inseparably bonded with the suitcase.

- Werbekommunikation in brillanter Fotoqualität
- Umweltfreundlich dank IML-Folien aus recycelbarem Polypropylen (PP)
- Hoher UV- und Abriebschutz
- Feuchtigkeits- und temperaturbeständig
- Mit Digimarc-Barcode erweiterbar
- Promotional communication in superb photographic quality
- Environmentally friendly thanks to IML films made from recyclable polypropylene (PP)
- High levels of UV and abrasion protection
- Moisture and temperature resistant
- Digimarc barcode can be added



Beispiel: JAZZ mit In-Mould Labeling

Example: JAZZ with in-mould labelling

DESIGN
DIGIMARC
DIGIMARC



Der unsichtbare Barcode

The invisible barcode

Erweitern Sie Ihre Kofferlösung mit nützlichen Informationen und interaktiven Marketing-Features. Der Digimarc Barcode ist ein neuartiger, für das menschliche Auge nicht sichtbarer Datenträger. Als digitales Wasserzeichen kann der Digimarc Barcode rund um die Produktverpackung aufgebracht werden. Optisch störende QR-Codes gehören nun der Vergangenheit an.

Enhance your case with the addition of useful information and interactive marketing features. The Digimarc barcode is a novel data carrier invisible to the human eye. As a digital watermark, it can be applied all around the product casing. Ugly QR codes are now a thing of the past.

Wie Digimarc funktioniert

How Digimarc works

Der Barcode wird in die digitalen Druckdateien integriert und Ihr Link (URL) hinterlegt. Mit der Digimarc Discover®-App können Sie einfach das IML mit integriertem Digimarc Barcode scannen und auslesen. Die App leitet auf die eingebettete URL (z. B. Anleitungen etc.) weiter.

The barcode gets integrated into the digital print files and your link (URL) gets stored. Using the Digimarc Discover® app, the IML with the integrated Digimarc barcode can then be easily scanned. The app forwards you to the embedded URL (e.g. instructions etc.).

DIGIMARC | 

Kostenlose Digimarc Discover®-App unter:
Digimarc Discover® App for free at:



DESIGN

DIGITALER DIREKTDRUCK DIGITAL DIRECT PRINTING



Farbkräftige und beeindruckende Artworks für Ihre Markenbotschaft
Colourful, impressive imagery for your brand message

Digitaler Direktdruck

- Mehrfarbiger Druck von Bildern und Farbverläufen
- Bedruckbarkeit von transparenten Oberflächen
- Für Bemusterung und kleine Stückzahlen verfügbar

Digital direct printing

- Multicolour printing of photos and colour gradients
- Possible to print on transparent surfaces
- Available for sampling and small quantities

DESIGN

SIEB- UND TAMPONDROCK SCREEN AND PAD PRINTING



Attraktive Gestaltung Ihrer Koffer als Werbeträger
Attractive case design as an advertising medium

Siebdruck/Tampondruck

- Dauerhafte Abbildung von Logo, Slogan oder Produktbezeichnung auf dem Koffer
- Für transparente und strukturierte Oberflächen realisierbar
- Gestaltung der Kofferschalen, -seiten und -verschlüsse
- Einfarbige sowie mehrfarbige Drucke möglich

Screen Printing/Pad Printing

- Permanent display of logo, slogan or product name on the case
- Possible on transparent and textured surfaces
- Branding of case shells, sides and clasps
- Single and multicolour prints possible

Baureihen & Features

Ranges & features

Baureihen & Features

Ranges & features

	Farben Colours	Transparent Transparent	Auswahlfarben Standard colours	Sonderfarben Custom colours	Siebdruck Screen printing	Digitale Druck Digital printing	Tampon Druck Pad Printing	In-Mould-Labeling In-mould labelling	DIGIMARC	Schaumstoffinlays Foam inlays	Taschenlösungen Pocket solutions	Tiefzieheinlagen Thermoformed inlays	Zwischenplatten Dividers	Trolley Trolley	Doppelwandig Double-walled	Kofferschloß Key lock	SoftTouch Griff Softtouch handle	Tragegurt Shoulder strap	Deckelaufsteller Lid stay	Geprägtes Logo Embossed logo
TEKNO 											*									
TWIST 											*		*		*			*	*	
JAZZ 													*							
HEAVY 								*	*				*	*		*	*		*	
BEAT 																				
SWING 								*	*											

* für ausgewählte Größen for selected sizes



W.AG Funktion + Design GmbH

Wiesenweg 10

36419 Geisa/Rhön, Germany

Telefon +49 (0) 36 96 7.67 40

Telefax +49 (0) 36 96 7.67 42 40

E-Mail info@wag.de

www.wag.de

DRIVEN BY
EUROPE



MADE IN
GERMANY